

**БАРИЛГА, БАЙГУУЛАМЖИЙГ БАЙНГЫН  
АШИГЛАЛТАД ОРУУЛАХ УЛСЫН КОМИССЫН  
ХУРЛЫН ТЭМДЭГЛЭЛ**

2025 оны 04-р сарын 01-ны өдөр

№

Баянхонгор аймаг, Шинэжинст сум

Хэлэлцсэн асуудал: Баянхонгор аймгийн Шинэжинст сумын нутагт баригдсан Баянхөндий төслийн уурхайн “Захиргааны оффисын”-ын барилгыг байнгын ашиглалтад оруулах , улсын комиссоор хүлээж авах тухай:

Улсын комиссын бүрэлдэхүүн:

Баянхонгор аймгийн Засаг Даргын 2021 оны 11 дүгээр сарын 24-ний өдрийн А/713 дугаар тоот захирамжийн дагуу байгуулагдсан 9 хүний бүрэлдэхүүнтэй улсын комисс ажиллав. Ирц 100%.

Барилга байгууламжийг хүлээн авах улсын комиссын нарийн бичгийн даргаар Эрдэнэ Монгол ХХК-ийн Барилга угсралтын албаны дарга Г.Даваадорж удирдан явуулав.

1. Баянхонгор аймгийн Газрын Харилцаа, Барилга, Хот байгуулалтын газрын хэлтсийн дарга **С.Хүрэлхуяг**:

**Үүрэг даалгавар:**

- Хөгжлийн бэрхшээлтэй иргэдийн ариун цэврийн өрөө тоноглох
- Дээврийн ам дарагчийн битүүмжийг сайжруулах
- Гүйцэтгэлийн зургийг мэдээллийн санд хүлээлгэж өгөх
- Ажлын зураг техникийн бичиг баримтыг архивд хүлээлгэн өгөх

**Санал:**Комиссын гишүүдийн өгсөн үүрэг даалгаврын биелэлтээр хүлээж авах саналтай байна.

2. Баянхонгор аймгийн Газрын Харилцаа, Барилга, Хот байгуулалтын газрын Хот байгуулалт, кадастр, зураг төсөл магадлал хариуцсан мэргэжилтэн **Ө.Хандармаа**:

**Үүрэг даалгавар:**

- Бичиг баримтыг барилга тус бүрээр стандартын дагуу архивлаж Газрын харилцаа барилга хот байгуулалтын газарт, аймгийн Архивын хэлтэст хүлээлгэн өгөх
- Барилгын хувийн хэрэг, хөтлөн бүрдүүлэх
- Мэдээллийн санд дөрвөн талын фото зураг, барилгын мэдээлэл гаргаж өгөх, холбогдох мэдээллийг гаргаж өгөх
- Гүйцэтгэлийн зургийг цахимаар илгээж холбогдох мэдээллийг гаргаж өгөх, акт зургийн баталгаажуулж техникийн бичиг баримтат хавсаргах

**Санал:** Үүрэг даалгаврын хэрэгжилтээр ашиглалтад оруулах саналтай

3. Баянхонгор аймгийн Газрын Харилцаа, Барилга, Хот байгуулалтын газрын Барилгын материал, үйлдвэрлэл лабораторийн асуудал хариуцсан мэргэжилтэн

**Ж.Сүглэгмаа:**

**Үүрэг даалгавар:**

- Барилгад ашигласан тоосго, арматур, цонхны гэрчилгээнүүдийг бүрдүүлэх баримт бичигт хавсаргах
- Цахилгааны утасны гадна бүрхүүлд галын дүгнэлт гаргасан сорилтын үр дүнг хавсаргах
- “Одкон салхивч” ХХК дулаан тусгаарлалтын хөөсөн полиуретан бүрхүүл материалын тохирлын гэрчилгээний хугацаа 2021 онд дууссан, хүчинтэй тохирлын гэрчилгээг баримт бичигт хийх
- “Мэйджор саплай” ХХК халаалтын сувагт хавтангийн тохирлын гэрчилгээ байхгүй бүрдүүлэх М300

**Санал:** Үүрэг даалгаврын биелэлтээр хүлээн авах саналтай.

4. Баянхонгор аймгийн Эрүүл мэндийн газрын Эрүүл ахуй, халдвар хамгааллын хяналтын улсын ахлах байцаагч **Ц.Урангоо:**

**Үүрэг даалгавар:**

- Цэвэр усны шугаманд угаалга халдваргүйтгэлийг мэргэжлийн байгууллагаар хийлгэж актаар баталгаажуулах
- Цэвэрлэгээ халдваргүйтгэлийн дараа усны шинжилгээг магадлан итгэмжлэгдсэн лабораторийн шинжилгээнд хамруулах

**Санал:** Үүрэг даалгаврын биелэлтээр ашиглалтад авах

5. Засаг дарга тамгын газрын Бүс, орон нутгийн хөрөнгө оруулалт, бодлого төлөвлөлтийн дэд бүтэц, барилга орон сууцны бодлого хариуцсан мэргэжилтэн

**Т.Норовринчин:**

**Үүрэг даалгавар:**

- Дээврийн малгайвч төмрийн бэхэлгээ сайжруулах, цилкондох
- Үнэр гаргагчийн дулаалга янзлах, малгайвч хийх
- Цонхны битүүмж сайжруулах
- Барилгын 1 давхарт 1 суултуур 1 угаалтуурт хөгжлийн бэрхшээлтэй иргэдийн тоноглол хийх

**Санал:** Дээрх ажлуудыг биелэлтээр ашиглалтад авах саналтай байна.

6. Баянхонгор аймгийн Мэдээлэл холбооны Сүлжээ ТӨХК, ерөнхий инженер

**Ц.Одонтуяа:**

**Үүрэг даалгавар:**

- Гадна холбооны шугам, худгийн шилэн кабелийн хаягжилт хийх, худгийн нөөцийн ороодос зөв эвхэх
- Ракны дотор интернэтийн свичны ротоор камерын хяналтын хаягжуулалд хийх, кабель цэгцлэх
- Нэгдсэн зарлан мэдээллийн системд бусад барилгуудын холболт хийх ажилд өгөх
- Дотуур холбоо IP-PBX станцын холболтыг хийж дуусгах

**Санал:** Комиссын гишүүдийн үүрэг даалгаврын хэрэгжилтээр хүлээн авах саналтай

7. Баянхонгор аймгийн Засаг даргын тамгын газрын Эрчим хүчний хяналтын улсын ахлах байцаагч **М.Мөнхбат**

**Үүрэг даалгавар:**

- Халаалтын үзельд дулаан өгөх буцах шугамыг өнгөөр ялгаж тэмдэглэгээ хийх

**Санал:** Дээрх ажлын биелэлтээр Улсын комиссоор авах саналтай байна.

8. Баянхонгор аймгийн Стандарт хэмжил зүйн газрын Хэмжил зүйн хяналтын байцаагч **Ч.Эрдэнэбаатар**

**Үүрэг даалгавар:**

- Усны тоолуурыг хэмжил зүйн мэдээллийн улсын нэгдсэн санд бүртгэлтэй аж ахуйн нэгж суурилуулах (Хэмжил зүйн тухай хуулийн 22 дугаар зүйлийн 22.1.7)
- Халуун хүйтэн усны шугамд СИ нэгжтэй (МПа) манометр суурилуулах (Хэмжил зүйн тухай хуулийн 4 дүгээр зүйлийн 4.1)

**Санал:** Дээрх ажлуудыг хийж гүйцэтгэсэний дараа ашиглалтад оруулах саналтай байна.

9. Баянхонгор аймгийн Эрчим хүч ЦТ ХХК-ний ерөнхий инженер **Б.Бадамцэцэг**

**Үүрэг даалгавар:**

- Шитний ерөөний хаалганд нэр, плакат хийх

- Галын хорыг зориулалтын тавиурт тогтоох, мөн шиттэй хамт оффисын сервер хамт байрлаж байгаа тул утаа халуун мэдрэгчтэй бөмбөлгөн галын хорыг байршуулах

- Ерөнхий шитны автомат кабельд вирк хийж гүйцээх

**Санал:** Дээрх ажлыг гүйцээж хийснээр байнгын ашиглалтад хүлээн авах саналтай байна.

**10. Эрдэнэ Монгол ХХК-ийн Барилга угсралтын албаны дарга Г.Даваадорж:**

**Үүрэг даалгавар:**

- Захиалагч , гүйцэтгэгчийн чанарын бичиг баримтын явц биелэх хугацаа танилцуулах

- Улсын комиссын гишүүдийн саналын биелэлт гаргах

**Санал:** Улсын комиссын гишүүдийн саналаар Улсын комисст хүлээн авах саналтай байна.

**11. Эрдэнэ Монгол ХХК-ийн Барилгын менежер Г.Баярмөнх:**

**Үүрэг даалгавар:**

- Захиалагч, ерөнхий гүйцэтгэгчийн хооронд үйлддэг баримт бичгийн бүрдлийг хангах, гүйцээх төлөвлөгөө гаргаж танилцуулах, баталгаажуулах

**Санал:** Комиссын гишүүдийн биелэлтээр, комиссын дүгнэлтээр хүлээн авах

**12. Эрдэнэ Монгол ХХК-ийн Дэд бүтцийн менежер Б.Азжаргал:**

**Үүрэг даалгавар:**

- Тэмдэг, тэмдэглэгээг гүйцээх

**Санал:** Комиссын гишүүдийн дутуу ажлын үүрэг, даалгаврын биелэлтээр байнгын ашиглалтад хүлээн авахад татгалзах зүйлгүй

**13. М-Си-Эс Проперти ХХК-ийн Төслийн менежер М.Осоржин:**

**Санал:** Байнгын ашиглалтад хүлээлгэн өгөх саналтай.

**14. М-Си-Эс-Проперти ХХК-ийн Зураг төслийн менежер Ч.Чулуунбат:**

**Санал:** Байнгын ашиглалтад хүлээлгэн өгөх

**15. Эрдэнэ монгол ХХК-ийн Захиргааны ахлах менежер Д.Агьмаа:**

**Санал:** Байнгын ашиглалтад оруулах саналтай.

**ШИЙДВЭРЛЭСЭН НЬ:**

Улсын комиссын гишүүдийн 100% саналаар байнгын ашиглалтад оруулахаар шийдвэрлэв.

ХУРЛЫН ТЭМДЭГЛЭЛТЭЙ ТАНИЛЦСАН:

КОМИССЫН ДАРГА:

С.ХҮРЭЛХУЯГ

НАРИЙН БИЧГИЙН ДАРГА:

Г.ДАВААДОРЖ

# БАРИЛГА БАЙГУУЛАМЖИЙГ АШИГЛАЛТАД ОРУУЛАХ КОМИССЫН ДҮГНЭЛТ

2025-04-28

Номгон

**Дугаар ББКД-64-0006/25**

**Нэг. Удиртгал хэсэг**

Монгол Улсын **Баянхонгор** аймаг/нийслэл/, **Шинэжинст** сум/дүүрэг/, **Уртын гол 2-р баг** нутаг дэвсгэрт баригдсан **Бага төвөгшилтэй барилга байгууламж** ангиллын, **1080 м.кв** хүчин чадал бүхий **албан конторын барилга зориулалттай Уурхайн оффисын барилга** барилга байгууламжид **Баянхонгор** аймаг/нийслэл/-н Засаг даргын **2021-11-24**-ны өдрийн **A/713** дугаар шийдвэрээр байгуулагдсан **10** хүний бүрэлдэхүүнтэй барилга байгууламжийг ашиглалтад оруулах улсын комисс **2025-04-01**-ны өдрөөс эхлэн **1** хоногийн хугацаанд ажиллан тухайн барилга байгууламж, түүний холбогдох баримт бичигт үзлэг шалгалт хийв.

## **Хоёр. Ерөнхий мэдээлэл**

2.1. Барилгын ажлын зөвшөөрлийн гэрчилгээний огноо, дугаар: **2024.04.19 өдрийн БАЭҮЗ-64-0001/24,**

2.2. Барилга байгууламжийн зураг төслийн шифр дугаар: **LE-20-02/02**

2.3. Захиалагч: Иргэн/Хуулийн этгээдийн нэр: **Эрдэнэ Монгол ХХК**, Регистрийн дугаар: **2718243**, Улсын бүртгэлийн гэрчилгээний дугаар: **9019005124**, Хаяг: **Улаанбаатар хот, Сүхбаатар дүүрэг, 8 хороо, Централ Товер, 16-р давхар**, Холбоо барих утас: **77118534**, Цахим хаяг: [info@erdene.mn](mailto:info@erdene.mn)

2.4. Барилгын ажил гүйцэтгэгч: **М Си Эс Проперти ХХК**, Улсын бүртгэлийн гэрчилгээний дугаар: 9011012015, Регистрийн дугаар: **5040159**, Барилгын ажил гүйцэтгэх тусгай зөвшөөрлийн гэрчилгээний дугаар: **БУ16-1133/23**, Хаяг: **Улаанбаатар хот, СБД, 8-р хороо, Сэнтрал тауэр 12-р давхарт**, Холбоо барих утас: **11-77108085**, Цахим хаяг: [admin@mcspp.mn](mailto:admin@mcspp.mn)

2.5. Барилгын ажлын Туслан гүйцэтгэгч байгууллага: **Байхгүй**

2.6. Барилга байгууламжийн зураг төсөл зохиогч байгууллага: **Лобо Эрдэнэ**, Улсын бүртгэлийн гэрчилгээний дугаар: **9011077085**, Регистрийн дугаар: **5446236**, Зураг төсөл боловсруулах тусгай зөвшөөрлийн дугаар: **ЗТ16-1164/19**,



ХОТ БАЙГУУЛАЛТЫН  
КАДАСТРЫН МЭДЭЭЛЛИЙН  
САНГИЙН ЦАХИМ СИСТЕМ

Хаяг: **Сүхбаатар дүүрэг, 4-р хороо, 1-р 40-н мянгат, 60-32**, Холбоо барих утас: **99094822**, Цахим хаяг: **nandinchimeg@lobo.mn**

2.7. Барилга байгууламжийн ашиглагч, өмчлөгч байгууллага: **Эрдэнэ Монгол ХХК**, Регистрийн дугаар: **2718243**, Улсын бүртгэлийн гэрчилгээний дугаар: **9019005124**, Хаяг: **Улаанбаатар хот, Сүхбаатар дүүрэг, 8 хороо, Централ Товер, 16-р давхар**, Холбоо барих утас: **77118534**, Цахим хаяг: [info@erdene.mn](mailto:info@erdene.mn)

2.8. Барилга байгууламжийн төлөв байдал: **Шинэ**

### Гурав. Дүгнэлтийн хэсэг

3.1. Энэ **Бага төвөгшилтэй барилга байгууламж** ангиллын, **1080 м.кв** хүчин чадал бүхий **Уурхайн оффисын барилга** зориулалттай барилга байгууламж түүний холбогдох баримт бичигт үзлэг шалгалт хийж, барилгын ажлын гүйцэтгэл, чанарт үнэлгээ, дүгнэлт өгсний үндсэн дээр комиссоос ДҮГНЭСЭН нь:

Барилга байгууламжийг ашиглалтад оруулах:

- Барилгын тухай хуулийн 14 дүгээр зүйлийн 14.1-д заасан шаардлагыг хангасан, барилгын ажил зохих зөвшөөрөл, зураг төслийн дагуу бүрэн хийгдэж, хууль тогтоомжид заасан шаардлагыг хангасан тул

Барилга байгууламжийг ашиглалтад оруулахаас татгалзах:

- Барилгын тухай хуулийн 14 дүгээр зүйлийн 14.1-д заасан шаардлагыг хангаагүй, барилгын ажил зохих зөвшөөрөл, зураг төслийн дагуу бүрэн хийгдээгүй, хууль тогтоомжид заасан шаардлагыг хангаагүй тул

- Заасан хугацаанд үүрэг даалгаврын биелэлт хангаагүй тул

3.2. Барилга байгууламжийг ашиглалтад оруулах болсонтой холбогдуулан захиалагч, гүйцэтгэгч, зураг төсөл зохиогч байгууллагуудад даалгах нь:

а) барилга байгууламжийн иж бүрэн баримт бичгийн эх хувийг архивт, үлдэх хувийг ашиглагч буюу өмчлөгч, эзэмшигч байгууллагад ... хоногийн дотор багтаан шилжүүлэх;



ХОТ БАЙГУУЛАЛТЫН  
КАДАСТРЫН МЭДЭЭЛЛИЙН  
САНГИЙН ЦАХИМ СИСТЕМ

б) барилга байгууламжийг ашиглалтад зүгшрүүлэх, тохируулах хугацаанд ашиглалтын хэвийн нөхцөлийг хангах болон уг хугацаа дуусгавар болохтой холбоотой хууль тогтоомжид заасан үйл ажиллагааг хэрэгжүүлэх.

### 3.3. Ашиглагч байгууллагад

а) барилга байгууламжийг ашиглалтад зүгшрүүлэх, тохируулах хугацааг дуусгавар болгоход оролцох;

б) барилга байгууламжийн хувийн хэргийг хөтөлж эхлүүлэх;

в) барилга байгууламжийн хэвийн ашиглалттай холбоотой хууль тогтоомжийн хэрэгжилтийг хангаж ажиллахыг үүгээр даалгаж байна.

3.4. Комиссын акт **3** хуудас, хуралдааны тэмдэглэл **3** хуудас, комиссоос өгсөн үүрэг даалгаврын биелэлтийн жагсаалт **10** хуудас материал болон барилга байгууламжийн бичиг баримтын жагсаалт болох **10** хуудас материалыг дүгнэлтэд хавсаргаж байна.

## **Дөрөв. Дүгнэлтийн баталгаажуулалт**

4.1. **Бага төвөгшилтэй барилга байгууламж** ангиллын, **1080 м.кв** хүчин чадал бүхий **Уурхайн оффисын барилга** зориулалттай барилга байгууламжийг ашиглалтанд оруулах дүгнэлт гаргасан:

**КОМИССЫН ДАРГА:**

С.ХҮРЭЛХУЯГ  
(БАРИЛГА, ХОТ БАЙГУУЛАЛТЫН  
ХЭЛТСИЙН ДАРГА)

**НАРИЙН БИЧГИЙН**

**ДАРГА:**

Г.ДАВААДОРЖ  
(ЭРДЭНЭМОНГОЛ ХХК-НЫ БАРИЛГА  
УГСРАЛТЫН АЛБАНЫ ДАРГА)

**БОЛОВСРУУЛСАН**

Ө.ХАНДАРМАА  
(ХОТ БАЙГУУЛАЛТЫН КАДАСТР,  
ЗУРАГ ТӨСӨЛ, МАГАДЛАЛ  
ХАРИУЦСАН МЭРГЭЖИЛТЭН)



ХОТ БАЙГУУЛАЛТЫН  
КАДАСТРЫН МЭДЭЭЛЛИЙН  
САНГИЙН ЦАХИМ СИСТЕМ



Барилга байгууламжийг ашиглалтад оруулах дүрмийн 4 дүгээр хавсралт

**БАЯНХОНГОР АЙМГИЙН ШИНЭЖИНСТ СУМЫН НУТАГТ ОРШИХ БАЯНХӨНДИЙ ТӨСЛИЙН УУРХАЙН ЗАХИРГААНЫ ОФФИСЫН БАРИЛГА БАЙГУУЛАМЖИЙГ АШИГЛАЛТАД ОРУУЛАХ КОМИССЫН ҮҮРЭГ ДААЛГАВРЫН БИЕЛЭЛТИЙН ХУУДАС**

(Ашиглалтад оруулах комиссын дүгнэлтийн хамт хүчинтэй)

Байгууллага: ЗДТГ-н эрчим хүчний хяналтын улсын ахлах байцаагч

Комиссын гишүүн: М.Мөнхбат

Комиссын гишүүнээс өгсөн үүрэг даалгавар	Биелэлт
<p>- Халаалтын узельд дулаан өгөх буцах шугамыг өнгөөр ялгаж тэмдэглэгээ хийх өгөх</p> <p>Дээрх ажлын биелэлтээр улсын комиссоор авах саналтай байна.</p>	<p>- WBS 2001 - Уурхайн захиргааны оффисын барилгын халаалтын узельд дулаан өгөх буцах шугамыг өнгөөр ялгаж тэмдэглэгээ хийсэн. /Фото зураг хавсаргав. Хавсралт - 1/</p>
<p>Үүрэг даалгавар өгсөн:</p> <p>Гарын үсэг: </p> <p>/Тамга, тэмдэг/</p> <p>М.Мөнхбат / Гарын үсгийн тайлал</p> <p>Огноо: 2025.09.01</p>	<p>Үүрэг даалгаврын биелэлт шалгасан:</p> <p>Гарын үсэг: </p> <p>/Тамга, тэмдэг/</p> <p>М.Мөнхбат / Гарын үсгийн тайлал</p> <p>Огноо: 2025.09.14</p>

## Үүрэг даалгаврын биелэлтийг тусгасан хавсралт

Хавсралт - 1

WBS 2001 - Уурхайн захиргааны оффисын барилгын халаалтын узельд дулаан өгөх буцах шугамыг өнгөөр ялгаж тэмдэглэгээ хийсэн.





Барилга байгууламжийг ашиглалтад оруулах дүрмийн 4 дүгээр хавсралт

**БАЯНХОНГОР АЙМГИЙН ШИНЭЖИНСТ СУМЫН НУТАГТ ОРШИХ БАЯНХӨНДИЙ ТӨСЛИЙН УУРХАЙН ЗАХИРГААНЫ ОФФИСЫН БАРИЛГА БАЙГУУЛАМЖИЙГ АШИГЛАЛТАД ОРУУЛАХ КОМИССЫН ҮҮРЭГ ДААЛГАВРЫН БИЕЛЭЛТИЙН ХУУДАС**

(Ашиглалтад оруулах комиссын дүгнэлтийн хамт хүчинтэй)

Байгууллага: Хот байгуулалт, кадастар, зураг төсөл магадлал хариуцсан мэргэжилтэн

Комиссын гишүүн: Ө.Хандармаа

Комиссын гишүүнээс өгсөн үүрэг даалгавар	Биелэлт
- Бичиг баримтыг барилга тус бүрээр стандартын дагуу архивлаж, ГХБХБГазарт хүлээлгэн өгөх	- WBS 2001 - Уурхайн захиргааны оффисын барилгын баримт бичгийг стандартын дагуу архивлаж ГХБХБГазарт хүлээлгэн өгөхөд бэлдсэн. Засгийн газрын 2021 оны 212 дугаар тогтоолын хавсралт "Барилга байгууламжийг ашиглалтад оруулах журамд заасны дагуу "Барилга байгууламжийг байнгын ашиглалтад оруулах комиссын дүгнэлт" гарснаар аймгийн архивын байгууллагад тушаана. /Фото зураг хавсаргав. Хавсралт - 1/
- Барилгын хувийн хэрэг хөтлөх бүрдүүлэх	- WBS 2001 - Уурхайн захиргааны оффисын барилгын улсын комиссын акт гарснаар болон ерөнхий гүйцэтгэгчээс эцсийн байдлаар баримт бичгийг хүлээн авсны дараа хувийн хэргийг хөтлөж, бүрдүүлэлт хийнэ.
- Мэдээллийн санд 4 талын фото зураг, барилгын мэдээллийг гаргаж өгөх, холбогдох мэдээллийг гаргаж өгөх (Худгийн тал, суурь өндөр, урт гэх мэт)	- WBS 2001 - Уурхайн захиргааны оффисын барилгын мэдээллийн санд 4 талын фото зураг болон худгийн тал, өндөржилт, уртын зургийг хавсаргав. Барилгын холбогдох мэдээллийг цаг тухай бүрт гарган өгч хамтарч ажиллана. /Фото зураг хавсаргав. Хавсралт - 2/
- Гүйцэтгэлийн зургийг цахимаар илгээж, холбогдох мэдээллийг гаргаж өгөх, актын зургийг баталгаажуулж техникийн биш баримтад хавсаргах	- WBS 2001 - Уурхайн оффисын барилгын гүйцэтгэлийн зургийг мэдээллийн санд хүлээлгэн өгсөн актыг хавсаргав. /Хавсралт - 3/
Үүрэг даалгаврын хэрэгжилтээр ашиглалтанд оруулах саналтай.	
Үүрэг даалгавар өгсөн:	Үүрэг даалгаврын биелэлт шалгасан:
Гарын үсэг: 	Гарын үсэг: 
/Тамга, тэмдэг/	/Тамга, тэмдэг/
/ Ө. Хандармаа / Гарын үсгийн тайлал	/ Ө. Хандармаа / Гарын үсгийн тайлал
Огноо: 2025.04.01	Огноо: 2025.04.14

## Үүрэг даалгаврын биелэлтийг тусгасан хавсралт

Хавсралт - 1

WBS 2001 - Уурхайн захиргааны оффисын барилгын баримт бичгийг стандартын дагуу архивлаж ГХБХБГазарт хүлээлгэн өгөхөд бэлдсэн. Засгийн газрын 2021 оны 212 дугаар тогтоолын хавсралт "Барилга байгууламжийг ашиглалтад оруулах журамд заасны дагуу "Барилга байгууламжийг байнгын ашиглалтад оруулах комиссын дүгнэлт" гарснаар аймгийн архивын байгууллагад тушаана.



## Үүрэг даалгаврын биелэлтийг тусгасан хавсралт

Хавсралт - 2

WBS 2001 - Уурхайн захиргааны оффисын барилгын мэдээллийн санд 4 талын фото зураг хавсаргав. Барилгын холбогдох мэдээллийг цаг тухай бүрт гарган өгч хамтарч ажиллана.



MANHOLE INSTALLATION  
REVIEW

ГАДНА ХУДГИЙН ТОЙМ

Хавсралт - 2



<p>CLIENT/ Замандагч</p> <p><b>ERDENE</b> RESOURCE ENTERPRISE LTD</p>		<p>2nd BAG URTUM CO., SHINEENST SOUM BAYANKONOR PROVINCE/BAYANKONGOR AIMAQ, SHINEENIST SOUM URTUM TOWN 2-Р БАГ EXTERNAL HEATING OF MINING BUILDINGS OF "ERDENE MONGOL" LLC / "Эрдэнэ Монгол" хх-н урсгийн барилгуудын гадна ДТМ-ийн</p>		<p>Манай/My sheet №/No.</p>	
<p>TITLE / НЭР</p> <p>KHUNDI GOLD PROJECT</p>		<p>MANHOLE INSTALLATION REVIEW / ГАДНА ХУДГИЙН УГСРАЛТЫН ТОЙМ</p>		<p>Scale/Масштаб 1:1</p>	
<p>Engineer Инженер</p>		<p>Designed by Шалгарсан</p>		<p>Date/Огноо 2024/05</p>	
<p>Drawn by Гүйцэтгэн</p>		<p>Checked by Шалгарсан</p>		<p>City/Шууралц Улаанбаатар</p>	
<p>Project Manager Б.Оюунтүвшин</p>		<p>Project Engineer Б.Оюунтүвшин</p>		<p>Project No. SCN/IT-11/2023</p>	
<p>Project Engineer Б.Оюунтүвшин</p>		<p>Project Engineer Б.Оюунтүвшин</p>		<p>Project No. SCN/IT-11/2023</p>	
<p>Project Engineer Б.Оюунтүвшин</p>		<p>Project Engineer Б.Оюунтүвшин</p>		<p>Project No. SCN/IT-11/2023</p>	
<p>Project Engineer Б.Оюунтүвшин</p>		<p>Project Engineer Б.Оюунтүвшин</p>		<p>Project No. SCN/IT-11/2023</p>	
<p>Project Engineer Б.Оюунтүвшин</p>		<p>Project Engineer Б.Оюунтүвшин</p>		<p>Project No. SCN/IT-11/2023</p>	

**MANHOLE INSTALLATION  
REVIEW-1  
ГАДНА ХУДГИЙН УГСРАЛТЫН  
ТОЙМ-1**

Хавсралт - 2

**KEY PLAN / ТУЛХУР  
БАЙГУУЛАЛТ**

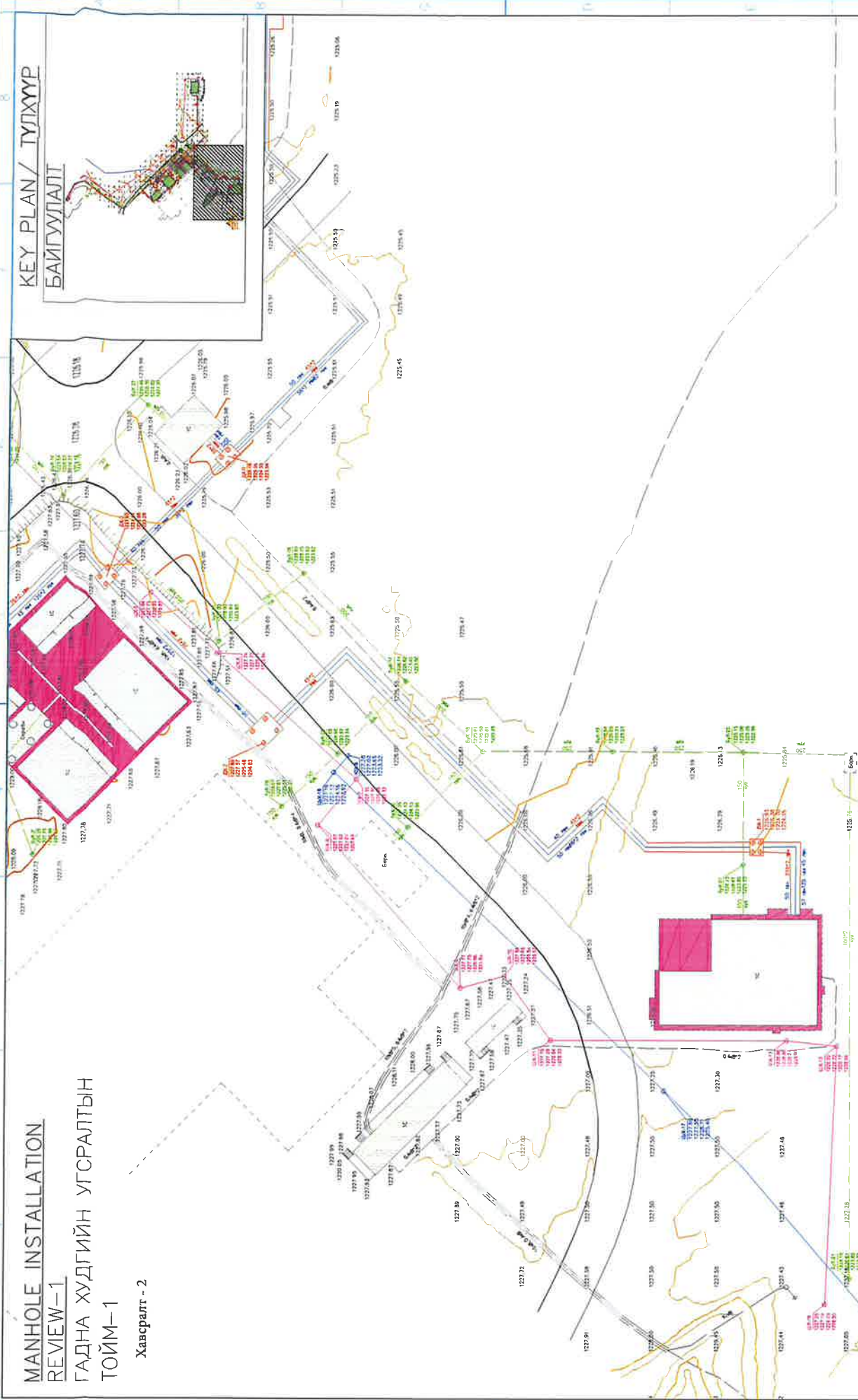
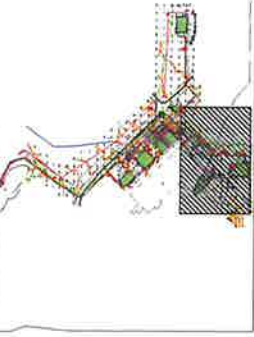

<b>CLIENT / ЗОЛГОЛГАЧ</b> <b>ERDENE</b> ERDENE RESOURCES PUBLIC COMPANY	<b>TITLE / НЭР</b> KHUNDI GOLD PROJECT	
	<b>MANHOLE INSTALLATION REVIEW-1 / ГАДНА ХУДГИЙН УГСРАЛТЫН ТОЙМ-1</b>	
<b>Engineer / Инженер</b> Оуултогтоо,Б	<b>Scale / Масштаб</b> 0:10/0:100	<b>Phase / Үе шат</b> 010/0:010
<b>Drawn by / Дүрэмчлэн</b> Оуултогтоо,Б	<b>MSRP / ӨТ Шөрт</b> РСР-11/2023	<b>Date / Огноо</b> 2023/05
<b>Checked by / Шалбарсан</b> Г.Баярбаяр	<b>MSRP / ӨТ Шөрт</b> РСР-11/2023	<b>Sheet No / Үз. №</b> N

2nd VAD SHEET OF SHEET SET FOR BAYANKONGOR PROVINCE / Баянхонгор аймгийн ширээнд СХК, УРТЫН ГОЛ 2-Р БАГ  
 EXTENDING HEALTHY GROUND BUILDING OF "ERDENE MOLO" LLC / "Эрдэнэ могой" хх-н үйлдлийг барихуйн ГАРЫН ДЭГМ

MANHOLE  
INSTALLATION  
REVIEW-2

ГАДНА ХҮДГИЙН  
УГСРАЛТЫН ТОЙМ-2

Хавсралт - 2

KEY PLAN/  
БАЙГУУЛАЛТ

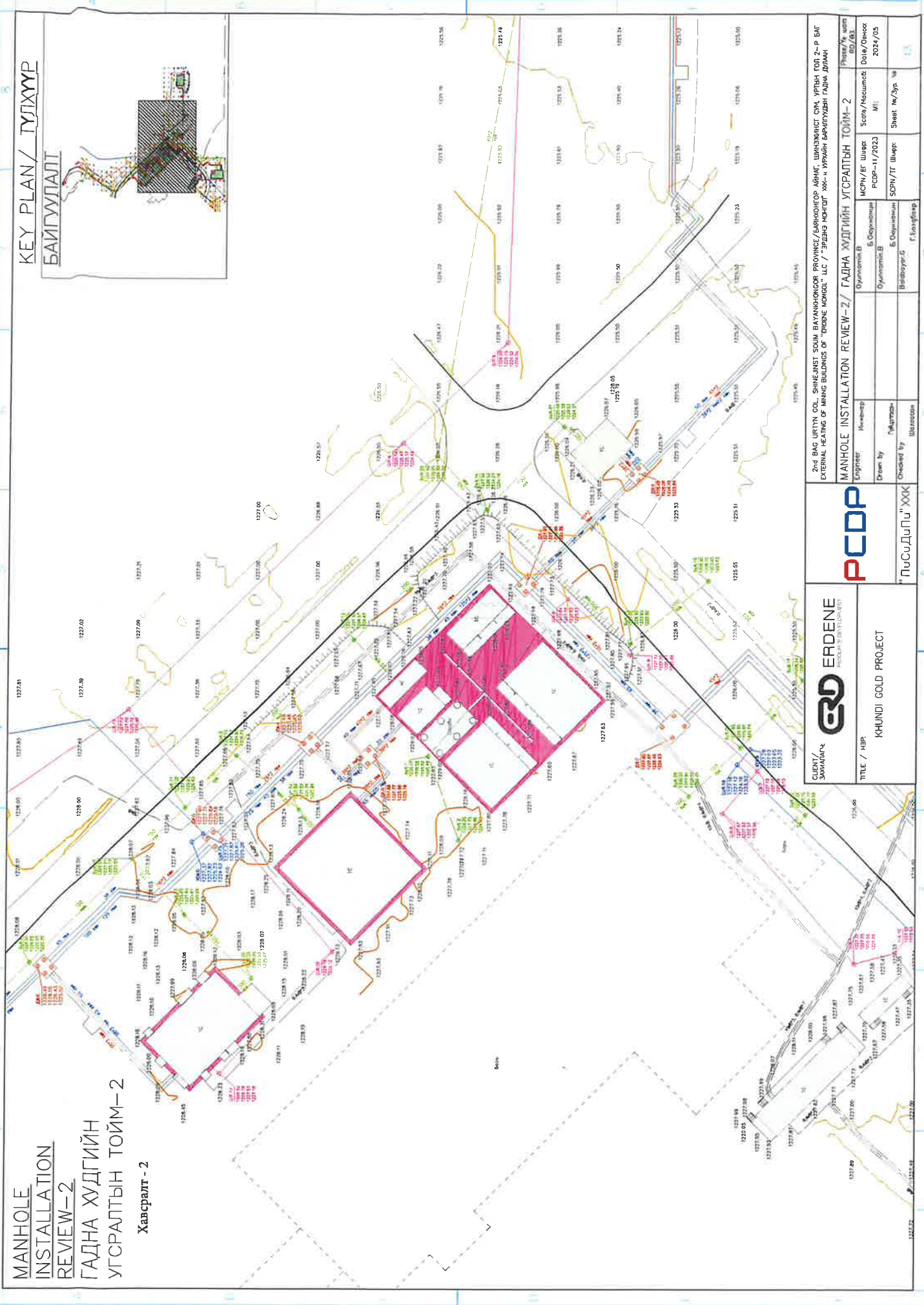
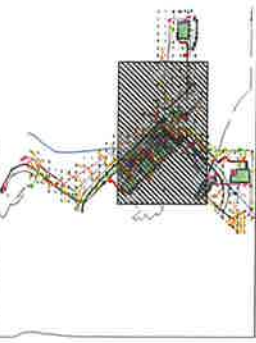

<p>CLIENT/ Замандагч</p> <p><b>ERDENE</b> MINING &amp; METALS COMPANY</p> <p>TITLE / НЭР</p> <p><b>KHUNDI GOLD PROJECT</b></p>		<p>2nd ВАС ИРТҮН СОЛ, SHINEJINIST SOUM БАЯАНКОГОС PROVINCE/БАНЖОНГОР АЙМАГ, ШИНЭЖИНИСТ СОМ, ИРТҮН ГОЛ 2-Р БАГ EXTERNAL HEATING OF MINING BUILDINGS OF "ERDENE MONOL" LLC / ЭРДЭНИЭ МОНГОЛ ХХ-н ИРҮНН БАРЬГУУЛИЙН ГАДНА ДУЛИАН</p> <p>MANHOLE INSTALLATION REVIEW-2 / ГАДНА ХҮДГИЙН УГСРАЛТЫН ТОЙМ-2</p>	
<p>Engineer</p> <p>Оюунтосол В</p>	<p>Scale/Масштаб</p> <p>1:1</p>	<p>Date/Огноо</p> <p>2024/05</p>	<p>Sheet №/Эл №</p> <p>13</p>
<p>Drawn by</p> <p>Т.Цэцэг</p>	<p>MSRP/БГ Шерг</p> <p>РСР-11/2023</p>	<p>MSRP/БГ Шерг</p> <p>РСР-11/2023</p>	<p>MSRP/БГ Шерг</p> <p>РСР-11/2023</p>
<p>Checked by</p> <p>Ш.Сэрэн</p>	<p>Б.Оюунтосол</p>	<p>Б.Оюунтосол</p>	<p>Б.Оюунтосол</p>

Хавсралт - 2

MANHOLE INSTALLATION  
REVIEW-3  
ГАДНА ХҮДГИЙН УГСРАЛТЫН  
ТОЙМ-3

KEY PLAN/ ТҮЛХҮҮР  
БАЙГУУЛАЛТ

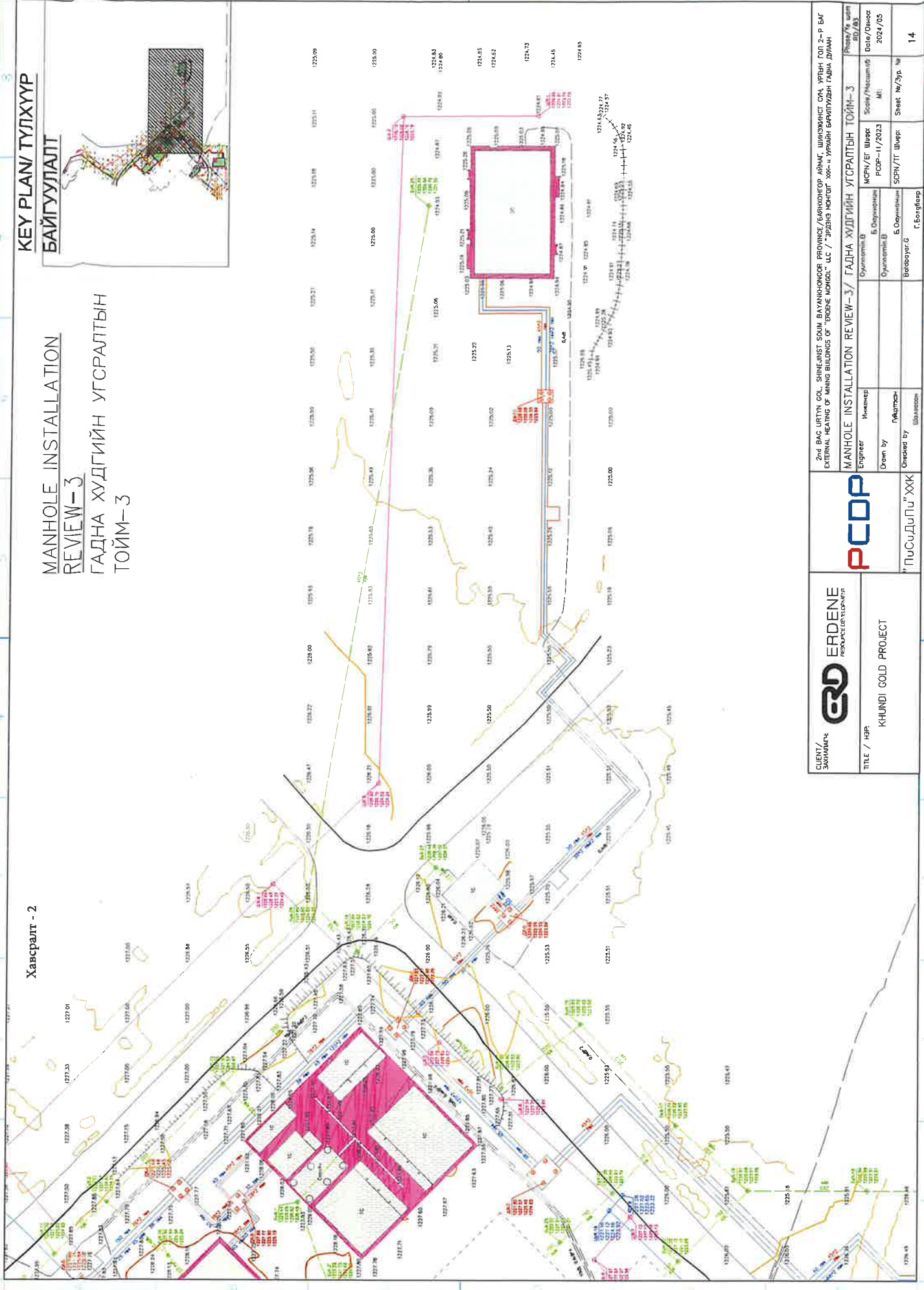
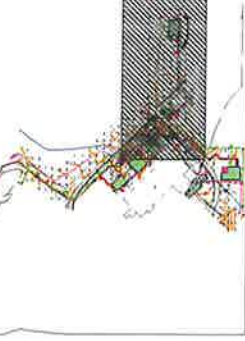

 CLIENT/ Зочиргач	2nd VAC URTYN GOL, SHINEJINST SOOM BAYANKHONGOR PROVINCE, BAYANKHONGOR AIMAQ, SHINEJINST SOOM, URTYN GOL 2-Р БАГ EXTERNAL HEATING OF MINING WILDCAMP OF "ERDENE MONDOL" LLC / Эрдэнэ Монгол ХХК-ий Урьдчилсан Гадна Дугаар		РСОДР	MANHOLE INSTALLATION REVIEW-3 / ГАДНА ХҮДГИЙН УГСРАЛТЫН ТОЙМ-3	Рынгуу, шалт Ө.Орхонцэн 2024/05
	TITLE / НЭР: KHUNDI GOLD PROJECT	Инженер Оуултөмөр В Оуултөмөр В Оуултөмөр В Оуултөмөр В	Ижарач Б.Орхонцэн Б.Орхонцэн Б.Орхонцэн Б.Орхонцэн	МСРН/БГ Шерк РСР-1/2023 МЛ РСРН/ТГ Шерк Г.Болдсүр	Өмч Б.Орхонцэн Б.Орхонцэн Б.Орхонцэн
ERDENE KHUNDI GOLD PROJECT	РСОДР	Манжар Шанзорон	Манжар Шанзорон	Манжар Шанзорон	Манжар Шанзорон



**БАЯНХОНГОР АЙМГИЙН  
ГАЗРЫН ХАРИЛЦАА БАРИЛГА ХОТ БАЙГУУЛАЛТЫН ГАЗАР  
АКТ**

БАРИЛГА БАЙГУУЛАМЖ, ИНЖЕНЕРИЙН ШУГАМ СҮЛЖЭЭНИЙ ГҮЙЦЭТГЭЛИЙН  
ЗУРАГЛАЛЫГ ШАЛГАЖ МЭДЭЭЛЛИЙН САНД ХҮЛЭЭН АВСАН

2025 оны 02 сарын 14

Дугаар 01 / 2025

Баянхонгор аймаг

1. "Эрдэнэ Монгол" ХХК

*(захиалагч иргэн, аж ахуйн нэгж, байгууллага)*

2. "Баянхөндий Уурхайн" Боловсруулах Үйлдвэр болон дагалдах барилга байгууламжийн гадна шугам сүлжээний ажил (Дулааны шугам, Цэвэр усны шугам, Цахилгаан дамжуулах кабелийн шугам, Бохирын шугам, Холбооны шугам)"-ын 1:500-ны масштабтай байр зүйн гүйцэтгэлийн зураг

3. "М-Си-Эс Проперти" ХХК

*(гүйцэтгэлийн зураглал хийх эрх бүхий тусгай зөвшөөрөлтэй иргэн, аж ахуйн нэгж, байгууллага)*

4. Баянхонгор аймгийн Газрын харилцаа, Барилга хот байгуулалтын барилга, шугам сүлжээний мэдээллийн сан

*(хүлээн авсан мэдээллийн сангийн нэр)*

Мэдээллийн санд хүлээн авсан:

*(нэр, гарын үсэг)*

Баянхонгор аймгийн ГХБХБГазрын мэргэжилтэн:

Гүйцэтгэлийн зургийг хүлээлгэн өгсөн:

*(иргэн, аж ахуйн нэгж, байгууллага, албан тушаалтны нэр, гарын үсэг)*

"М-Си-Эс Проперти" ХХК-ийн Геодезийн инженер:

"М-Си-Эс Проперти" ХХК-ийн Геодезийн ахлах инженер:



Б.Отгончимэг /



Б.Баяржавлалан

Н.Лхагва





**БАЯНХОНГОР АЙМГИЙН ШИНЭЖИНСТ СУМЫН НУТАГТ ОРШИХ БАЯНХӨНДИЙ ТӨСЛИЙН УУРХАЙН ЗАХИРГААНЫ ОФФИСЫН БАРИЛГА БАЙГУУЛАМЖИЙГ АШИГЛАЛТАД ОРУУЛАХ КОМИССЫН ҮҮРЭГ ДААЛГАВРЫН БИЕЛЭЛТИЙН ХУУДАС**

(Ашиглалтад оруулах комиссын дүгнэлтийн хамт хүчинтэй)

Байгууллага: ЦТХК-ны ерөнхий инженер

Комиссын гишүүн: Б.Бадамцэцэг

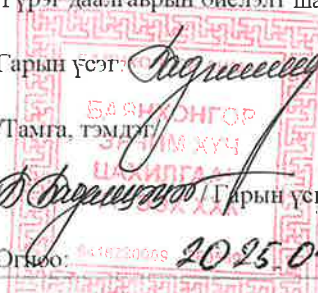
Комиссын гишүүнээс өгсөн үүрэг даалгавар	Биелэлт
<p>- Шитний ерөөний хаалганд нэр, плакат хийх</p> <p>- Галын хорыг зориулалтын тавиурт тогтоох, мөн шиттэй хамт оффисын сервер хамт байрлаж байгаа тул утаа, халуун мэдрэгчтэй бөмбөлгөн галын хорыг байршуулах</p> <p>- Ерөнхий шитний автомат, кабельд бирк хийж гүйцээх</p> <p>Дээрх ажлыг гүйцээж хийснээр байнгын ашиглалтад хүлээн авах саналтай байна.</p>	<p>- WBS 2001 - Уурхайн захиргааны оффисын барилгын шитний ерөөний хаалганд нэр, плакат хийсэн. /Фото зураг хавсаргав. Хавсралт - 1/</p> <p>- WBS 2001 - Уурхайн захиргааны оффисын барилгын аврах гарц схемд заасны дагуу гал унтраагуур, галын самбар, сар тутмын үзлэгийн пайз хийж байршуулсан. /Хавсралт - 2/</p> <p>- WBS 2001 - Уурхайн захиргааны оффисын ерөнхий шитний автомат, кабельд бирк хийж гүйцээсэн. /Фото зураг хавсаргав. Хавсралт - 3/</p>
<p>Үүрэг даалгавар өгсөн:</p> <p>Гарын үсэг: </p> <p>Тамга, тэмдэг: </p> <p>Гарын үсгийн тайлал</p> <p>Огноо: 2025.04.01</p>	<p>Үүрэг даалгаврын биелэлт шалгасан:</p> <p>Гарын үсэг: </p> <p>Тамга, тэмдэг: </p> <p>Гарын үсгийн тайлал</p> <p>Огноо: 2025.04.14.</p>

## Үүрэг даалгаврын биелэлтийг тусгасан хавсралт

Хавсралт - 1

WBS 2001 - Уурхайн захиргааны оффисын барилгын шитний өрөөний хаалганд нэр, плакат хийсэн.



## Үүрэг даалгаврын биелэлтийг тусгасан хавсралт

Хавсралт - 2

WBS 2001 - Уурхайн захиргааны оффисын барилгын аврах гарц схемд заасны дагуу гал унтраагуур, галын самбар, сар тутмын үзлэгийн пайз хийж байршуулсан.

Зураг 1. Уурхайн оффисын 1-р давхрын аврах гарцын схем зураг

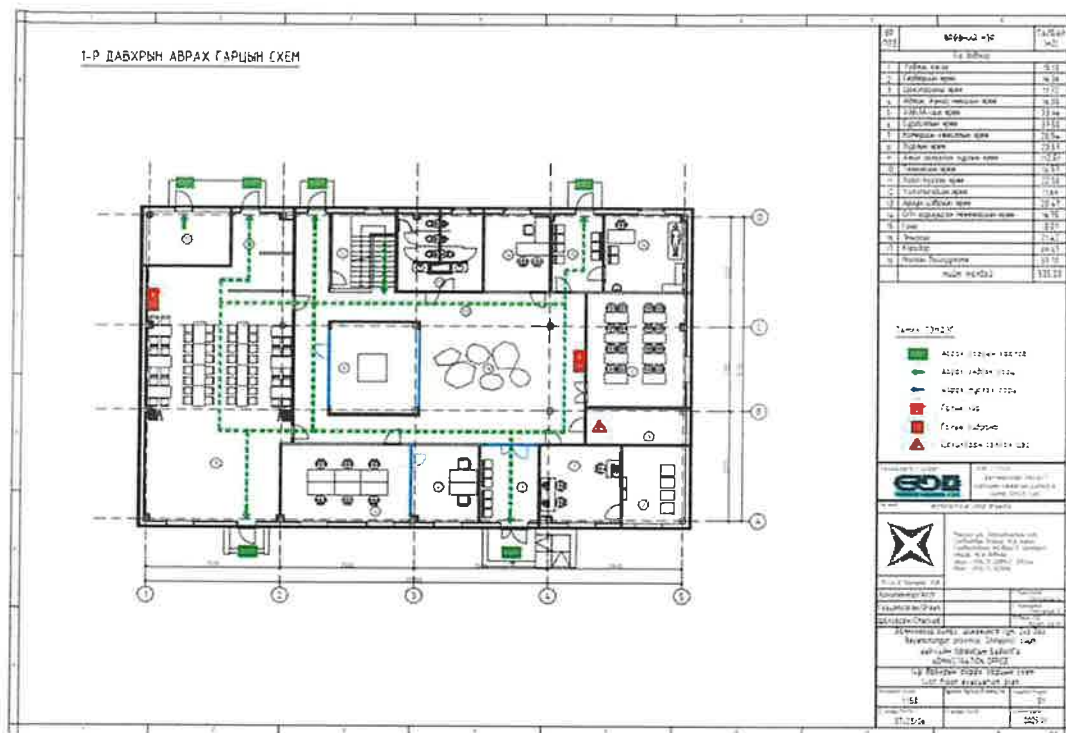

Хүснэгт 1. Уурхайн оффисын 1-р давхарт байршуулсан гал унтраах, илрүүлэх, мэдээлэх хэрэгслүүд

№	Гал унтраах, илрүүлэх хэрэгсэл	Тоо	Байршил
1	АВС- төрлийн 5 кг-тай гал унтраагуур	5	Уурхайн оффисын нэгдүгээр давхарт
2	Сарын үзлэгийн пайз	5	Уурхайн оффисын нэгдүгээр давхарт
3	Галын аюулгүй ажиллагааны А-1 хэмжээтэй самбар	3	Уурхайн оффисын нэгдүгээр давхарт
4	CO2-10 кг-тай цахилгааны гал унтраагуур	2	Сервер сүлжээний өрөөнд
5	Бөмбөгөн гал унтраагуур	1	Сервер сүлжээний өрөөнд
6	Утаа угаар мэдрэгч	1	Сервер сүлжээний өрөөнд

## Үүрэг даалгаврын биелэлтийг тусгасан хавсралт

Хавсралт - 2

WBS 2001 - Уурхайн захиргааны оффисын барилгын аврах гарц схемд заасны дагуу гал унтраагуур, галын самбар, сар тутмын үзлэгийн пайз хийж байршуулсан.

Зураг 2. Уурхайн оффисын 2-р давхрын аврах гарцын схем зураг

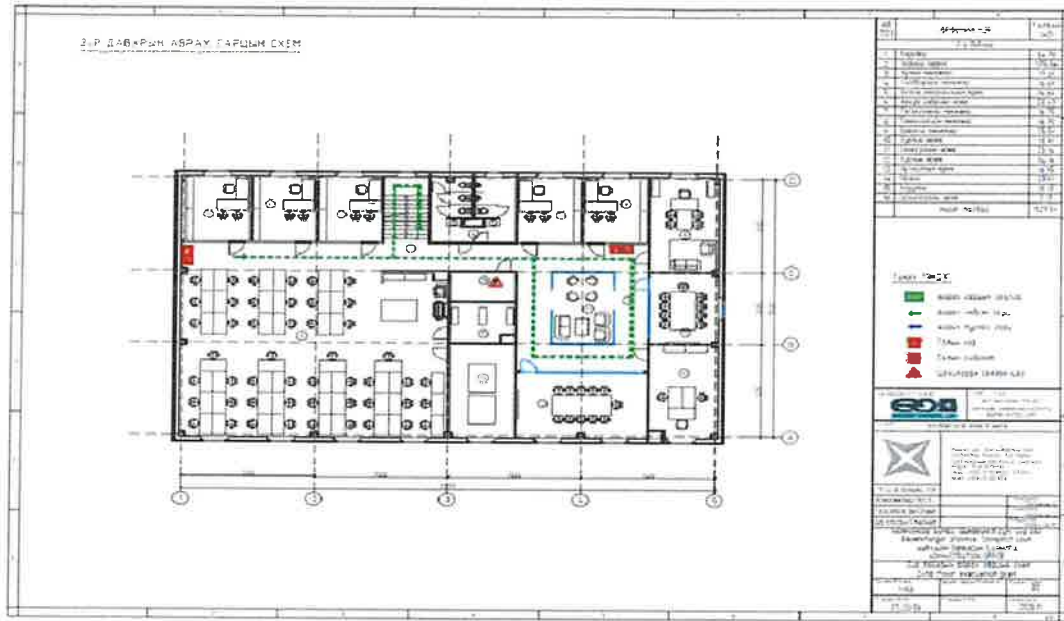

Хүснэгт 2. Уурхайн оффисын 2-р давхарт байршуулсан гал унтраах, илрүүлэх, мэдээллэх хэрэгслүүд

№	Гал унтраах, илрүүлэх хэрэгсэл	Тоо	Байршил
1	CO2-10 кг-тай цахилгааны гал унтраагуур	1	Цахилгааны өрөөнд
2	ABC-төрлийн 5 кг-тай гал унтраагуур	5	Уурхайн оффисын хоёрдугаар давхарт
3	Галын аюулгүй ажиллагааны А-1 хэмжээтэй самбар	1	Уурхайн оффисын хоёрдугаар давхарт
4	Гал унтраагуурын сар тутмын үзлэгийн пайз	5	Уурхайн оффисын хоёрдугаар давхарт

## Үүрэг даалгаврын биелэлтийг тусгасан хавсралт

Хавсралт - 2

WBS 2001 - Уурхайн захиргааны оффисын барилгын аврах гарц схемд заасны дагуу гал унтраагуур, галын самбар, сар тутмын үзлэгийн пайз хийж байршуулсан.

Зураг 1. Уурхайн захиргааны оффисын барилгын 1-р болон 2-р давхрын зураг



Зураг 2. Гал унтраагуурын пайз, галын аюулгүй ажиглалааны самбар.

**ГАЛЫН ХОРНЫ ШАЛГАХ ХУУДАС**

№

САР	2025	2026	2027
I	✓		
II	✓		
III	✓		
IV			
V			
VI			
VII			
VIII			
IX			
X			
XI			



## Үүрэг даалгаврын биелэлтийг тусгасан хавсралт

Хавсралт - 3

WBS 2001 - Уурхайн захиргааны оффисын ерөнхий шитний автомат, кабельд бирк хийж гүйцээсэн.

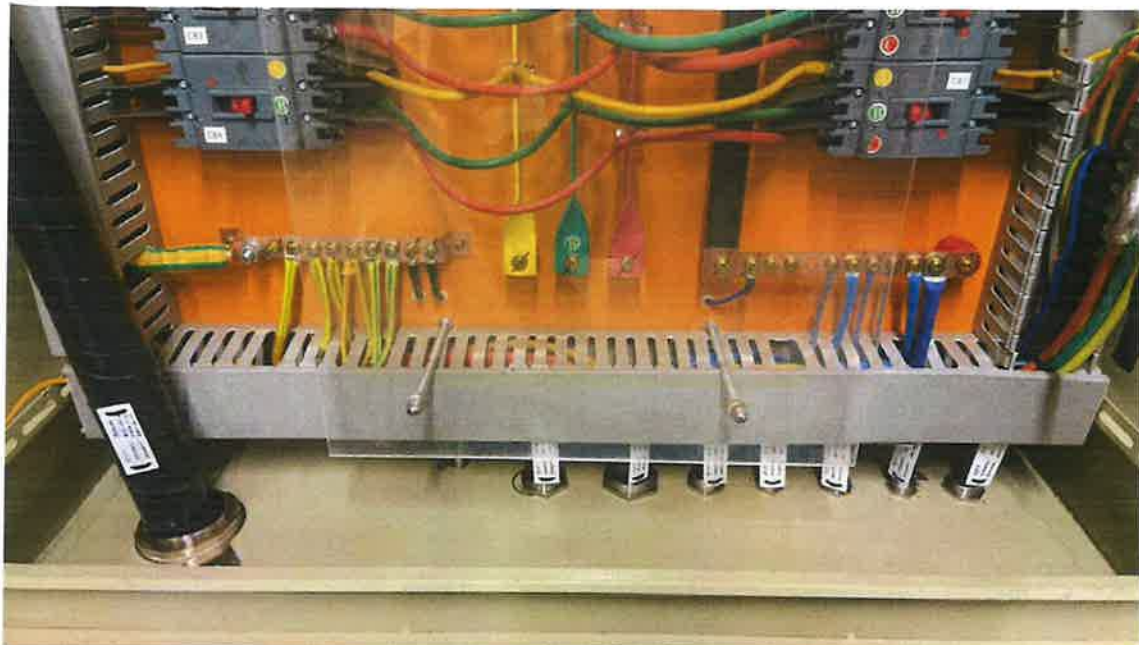



**БАЯНХОНГОР АЙМГИЙН ШИНЭЖИНСТ СУМЫН НУТАГТ ОРШИХ БАЯНХӨНДИЙ ТӨСЛИЙН УУРХАЙН ЗАХИРГААНЫ ОФФИСЫН БАРИЛГА БАЙГУУЛАМЖИЙГ АШИГЛАЛТАД ОРУУЛАХ КОМИССЫН ҮҮРЭГ ДААЛГАВРЫН БИЕЛЭЛТИЙН ХУУДАС**

(Ашиглалтад оруулах комиссын дүгнэлтийн хамт хүчинтэй)

Байгууллага: Стандарт, хэмжил зүйн газрын Хэмжил зүйн хяналтын улсын байцаагч

Комиссын гишүүн: Ч.Эрдэнэбаатар

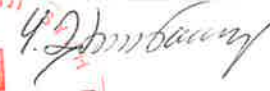
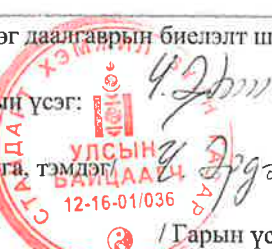

Комиссын гишүүнээс өгсөн үүрэг даалгавар	Биелэлт
<p>- Усны тоолуурыг хэмжил зүйн мэдээллийн улсын санд бүртгэлтэй аж ахуйн нэгж суурилуулах (Хэмжил зүйн тухай хуулийн 22.1.7)</p> <p>- Халуун, хүйтэн усны шугамд СИ системийн (SI) нэгжтэй (МПа) манометр суурилуулах (Хэмжил зүйн тухай хуулийн 4.1)</p> <p>Дээрх ажлуудыг хийж гүйцэтгэсний дараа ашиглалтад оруулах саналтай байна.</p>	<p>-Боловсруулах үйлдвэрийн дагах барилгуудын тус бүрийн оролт дээр хэмжих хэрэгслүүд тоноглогдсон нь байгууллагын дотоод хяналт, тайланд тусгах зориулалттай болно. /Хавсралт - 1/</p> <p>-WBS 2001 - Уурхайн захиргааны оффисын барилгын халуун, хүйтэн усны шугамд СИ системийн (SI) нэгжтэй (МПа) манометр суурилуулсан. /Фото зураг хавсаргав. Хавсралт - 2/</p>
<p>Үүрэг даалгавар өгсөн: Гарын үсэг:  /Тамга, тэмдэг:  /Гарын үсгийн тайлал</p> <p>Огноо: 2025.04.01</p>	<p>Үүрэг даалгаврын биелэлт шалгасан: Гарын үсэг:  /Тамга, тэмдэг:  /Гарын үсгийн тайлал</p> <p>Огноо: 2025.04.11</p>

**БАЯНХОНГОР АЙМГИЙН ШИНЭЖИНСТ СУМЫН НУТАГТ ОРШИХ БАЯНХӨНДИЙ ТӨСЛИЙН УУРХАЙН ЗАХИРГААНЫ ОФФИСЫН БАРИЛГА БАЙГУУЛАМЖИЙГ АШИГЛАЛТАД ОРУУЛАХ КОМИССЫН ҮҮРЭГ ДААЛГАВРЫН БИЕЛЭЛТИЙН ХУУДАС**

(Ашиглалтад оруулах комиссын дүгнэлтийн хамт хүчинтэй)

Байгууллага: Бүс орон нутгийн хөрөнгө оруулалт, бодлого төлөвлөлтийн хэлтэс Дэд бүтэц, барилга орон сууцны бодлого хариуцсан мэргэжилтэн

Комиссын гишүүн: Т.Норовринчин

Комиссын гишүүнээс өгсөн үүрэг даалгавар	Биелэлт
- Дээврийн малгайвч төмрийн бэхэлгээг сайжруулах, цилкондох	- WBS 2001 - Уурхайн захиргааны оффисын барилгын дээврийн малгай төмрийн бэхэлгээг сайжруулж силкондсон. /Фото зураг хавсаргав. Хавсралт - 1/
- Үнэр гаргагчийн дулаалга янзлах малгайвч хийх	- WBS 2001 - Уурхайн захиргааны оффисын барилгын үнэр гаргагчийн дулаалга янзлах малгайвч хийсэн. /Фото зураг хавсаргав. Хавсралт - 2/
- Цонхны битүүмж сайжруулах	- WBS 2001 - Уурхайн захиргааны оффисын барилгын цонхны битүүмж сайжруулсан. /Фото зураг хавсаргав. Хавсралт - 3/
- Барилгын 1-р давхарт нэг суултуур, угаалгуурт ХБИ тоноглол хийх	- WBS 2001 - Уурхайн захиргааны оффисын барилгад хөгжлийн бэрхшээлтэй иргэний ариун цэврийн өрөө тоноглосон. /Фото зураг хавсаргав. Хавсралт - 4/
Дээрх ажлуудын биелэлтээр ашиглалтад авах саналтай байна.	
Үүрэг даалгавар өгсөн: Гарын үсэг:  /Тамга, тэмдэг/ Т.Норовринчин арын үсгийн тайлал Огноо: 2025	Үүрэг даалгаврын биелэлт шалгасан: Гарын үсэг:  /Тамга, тэмдэг/ Т.Норовринчин арын үсгийн тайлал Огноо:

1

## Үүрэг даалгаврын биелэлтийг тусгасан хавсралт

Хавсралт - 1

WBS 2001 - Уурхайн захиргааны оффисын барилгын дээврийн малгай төмрийн бэхэлгээг сайжруулж силкондсон.



## Үүрэг даалгаврын биелэлтийг тусгасан хавсралт

Хавсралт - 2

WBS 2001 - Уурхайн захиргааны оффисын барилгын үнэр гаргагчийн дулаалга янзлах малгайвч хийсэн.



## Үүрэг даалгаврын биелэлтийг тусгасан хавсралт

Хавсралт - 3

WBS 2001 - Уурхайн захиргааны оффисын барилгын цонхны битүүмж сайжруулсан.



## Үүрэг даалгаврын биелэлтийг тусгасан хавсралт

Хавсралт - 4

WBS 2001 - Уурхайн захиргааны оффисын барилгад хөгжлийн бэрхшээлтэй иргэний ариун цэврийн өрөө тоногдсон.



хөгддөг баруул / Swing-up grab bar

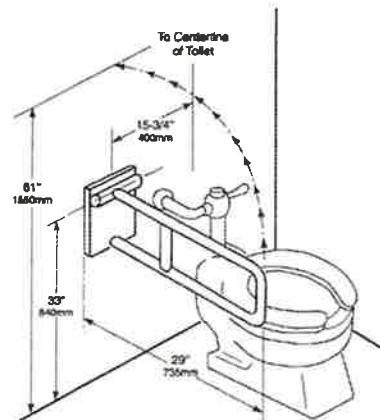



Барилга байгууламжийг ашиглалтад оруулах дүрмийн 4 дүгээр хавсралт

**БАЯНХОНГОР АЙМГИЙН ШИНЭЖИНСТ СУМЫН НУТАГТ ОРШИХ БАЯНХӨНДИЙ ТӨСЛИЙН  
УУРХАЙН ЗАХИРГААНЫ ОФФИСЫН БАРИЛГА БАЙГУУЛАМЖИЙГ АШИГЛАЛТАД  
ОРУУЛАХ КОМИССЫН ҮҮРЭГ ДААЛГАВРЫН БИЕЛЭЛТИЙН ХУУДАС**

(Ашиглалтад оруулах комиссын дүгнэлтийн хамт хүчинтэй)

Байгууллага: Эрүүл ахуй халдвар хамгааллын хяналтын улсын ахлах байцаагч

Комиссын гишүүн: Ц.Урангоо

Комиссын гишүүнээс өгсөн үүрэг даалгавар	Биелэлт
<p>- Цэвэр усны шугаманд угаалга халдваргүйчлэлтийг мэргэжлийн байгууллагаар хийлгэж, актаар баталгаажуулах</p> <p>- Цэвэрлэгээ халдваргүйчлэлийн дараа усны шинжилгээг магадлан итгэмжлэгдсэн лабораторит шинжилгээнд хамруулах</p> <p>Үүрэг даалгаврын биелэлтээр ашиглалтад авах саналтай.</p>	<p>- Гадна дулаан, хэрэглээний ус болон галын ус хангамжийн системийн угаалга хийсэн актыг хавсаргав. /Хавсралт - 1/</p> <p>- Цэвэрлэгээ халдваргүйчлэлийн дараа усны шинжилгээг магадлан итгэмжлэгдсэн лабораторит шинжилгээнд хамруулсан. /Хавсралт - 2/</p>
<p>Үүрэг даалгавар өгсөн: Гарын үсэг:  /Тамга, тэмдэг: 1. Ц. Урангоо / Гарын үсгийн тайлал Огноо: 2025.04.01.</p>	<p>Үүрэг даалгаврын биелэлт шалгасан: Гарын үсэг:  /Тамга, тэмдэг: 1. Ц. Урангоо / Гарын үсгийн тайлал Огноо: 2025.04.17.</p>

ШУГАМ ХООЛОЙН УГААЛГА ХИЙСЭН АКТ

№ 1

2024 он 10 сар 31 өдөр

Баянхонгор аймаг, Шинэжинст сум

Баригдаж байгаа газрын нэр: "Эрдэнэ-Монгол" ХХК-ийн Баянхондийн төсөл

Барилга объектын нэр: 3009, 3010 Гадна дулаан, хэрэглээний ус болон галын ус хангамжийн систем

Барилга угсралтын байгууллагын төлөөлөгч *Т. Мян*, *ахлах инженер*

Ашиглагч байгууллагын төлөөлөгч *Б. АЗНАРТГАЛ* Овог нэр, албан тушаал **ДБА-НЫ МЕНЕЖЕР**

Овог нэр, албан тушаал

нарыг оролцуулан "Тэргүүн инвест" ХХК – ийн гүйцэтгэсэн дулаан, хэрэглээний ус болон галын Түйцэтгэсэн байгууллагын нэр:

шугамуудыг, 2008 – Уурхайн дулааны станц барилгаас, Дулааны худаг 3 -р камер /пикет, шахт/ хүртэл <sup>284</sup> м урт, 2001 – Уурхайн захиргааны барилгаас, Дулааны худаг 3 -р камер /пикет, шахт/ хүртэл <sup>252</sup> м урт, 2005 – Машин механизмын засварын цех барилгаас, Дулааны худаг 3 -р камер /пикет, шахт/ хүртэл <sup>580</sup> м урт, угаалга /үлээлэг/ хийсэн тухай энэхүү актыг тогтоов.

Угаалга /үлээлэг/ хийсэн байдал: Системийн шугамуудыг хооронд нь холбож /пермичик/, барилгаас худаг хүртэл 10 минутын турш ус гүйлгэн шугамын угаалгыг хийж гүйцэтгэв.

Ямар аргаар яаж гүйцэтгэснийг тодорхой зааж бичнэ

ажлыг дараах зураг төсөл, техникийн баримт бичгээр гүйцэтгэв.

ЕГ шифр/МСРН: РСДР-11/2023

- ГАДНА ДУЛААН ХАНГАМЖИЙН ХЭСЭГ-ГДГ/EXTERNAL HEATING-ETH
- ГАДНА УС ХАНГАМЖ, АРИУТГАХ ТАТУУРГЫН ХЭСЭГ - УАТГ

Зураг төслийн байгууллагын нэр, гарсан он, сар, өдөр, зургийн номер

Шийдвэр

Шугам хоолой угаалгыг /үлээлэг/ зураг төсөл, техникийн баримт бичиг, стандарт норм, дүрмийн шаардлагын дагуу гүйцэтгэсэн гэж үзэв.

Барилга гүйцэтгэгч байгууллагын төлөөлөгч *Т. Мян*

Гарын үсэг

Ашиглагч байгууллагын төлөөлөгч *Б. АЗНАРТГАЛ*

Гарын үсэг

**ФОТО ТАЙЛАН**

**Актны дугаар, нэр:** М-95 акт

**Гүйцэтгэгч:** "Тэргүүн инвест" ХХК

**Акт бичсэн огноо:** 2024.10.31

**Ажлын тайлбар:** Баянхөндийн төсөл – ийн барилгын Гадна дулаан, хэрэглээний ус болон галын шугамуудын угаалга

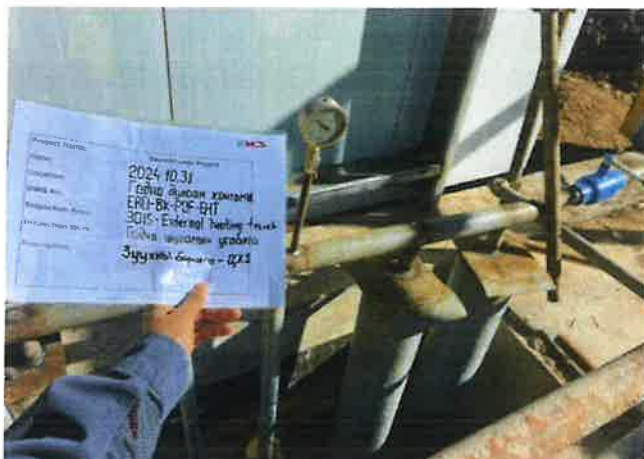

**Ажлын нэр, тайлбар:**

2008 – Уурхайн дулааны станц барилгаас, Дулааны худаг 3 -р камер /пикет, шахт/ хүртэл ..... м урт Системийн шугамуудыг хооронд нь холбож /пермичик/, барилгаас худаг хүртэл 10 минутын турш ус гүйлгэн шугамын угаалгыг хийж гүйцэтгэв.



**Ажлын нэр, тайлбар:**

2008 – Уурхайн дулааны станц барилгаас, Дулааны худаг 3 -р камер /пикет, шахт/ хүртэл ..... м урт Системийн шугамуудыг хооронд нь холбож /пермичик/, барилгаас худаг хүртэл 10 минутын турш ус гүйлгэн шугамын угаалгыг хийж гүйцэтгэв.



**Ажлын нэр, тайлбар:**

2008 – Уурхайн дулааны станц барилгаас, Дулааны худаг 3 -р камер /пикет, шахт/ хүртэл ..... м урт Системийн шугамуудыг хооронд нь холбож /пермичик/, барилгаас худаг хүртэл 10 минутын турш ус гүйлгэн шугамын угаалгыг хийж гүйцэтгэв.

ФОТО ТАЙЛАН

Актны дугаар, нэр: М-95 акт

Гүйцэтгэгч: "Тэргүүн инвест" ХХК

Акт бичсэн огноо: 2024.10.31

Ажлын тайлбар: Баянхөндийн төсөл – ийн барилгын Гадна дулаан, хэрэглээний ус болон галын шугамуудын угаалга

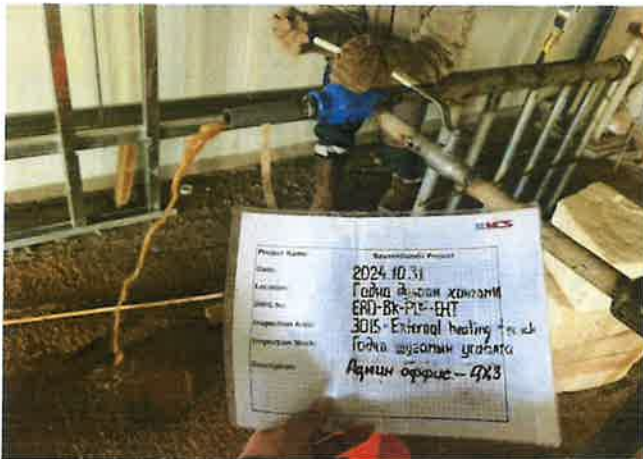

Ажлын нэр, тайлбар:

2001 – Уурхайн захиргааны барилгаас, Дулааны худаг 3 -р камер /пикет, шахт/ хүртэл ..... м урт Системийн шугамуудыг хооронд нь холбож /пермичик/, барилгаас худаг хүртэл 10 минутын турш ус гүйлгэн шугамын угаалгыг хийж гүйцэтгэв.



Ажлын нэр, тайлбар:

2005 – Машин механизмын засварын цех барилгаас, Дулааны худаг 3 -р камер /пикет, шахт/ хүртэл ..... м урт Системийн шугамуудыг хооронд нь холбож /пермичик/, барилгаас худаг хүртэл 10 минутын турш ус гүйлгэн шугамын угаалгыг хийж гүйцэтгэв.



Ажлын нэр, тайлбар:

Системийн шугамуудыг хооронд нь холбож /пермичик/, барилгаас худаг хүртэл 10 минутын турш ус гүйлгэн шугамын угаалгыг хийж гүйцэтгэв.

**PIPELINE INSTALLATION  
REVIEW -1**  
ДУЛААНЫ СҮЛХЭЭНИЙ  
УСГАЛТЫН ТОЙМ-1

Хавсралт - 1

HS/011-Ф219x6.0
HR/012-Ф219x6.0
DS-0.217 м³/ч
DS-0.88 м³/ч
DS-5.57 кгс/м²
DSWS3/03-Ф57x3.0
DSWR6/01-Ф45x2.5
DSX-0.198 м³/ч
DSX-3.6 м³/ч
DSX-0.288 кгс/м²
WS/У1-Ф125
FW/У2-Ф125

2015  
To Process plant office building  
Төлөвлөж буй байгууллагын  
үйлвэрлэх оффисын барилга руу

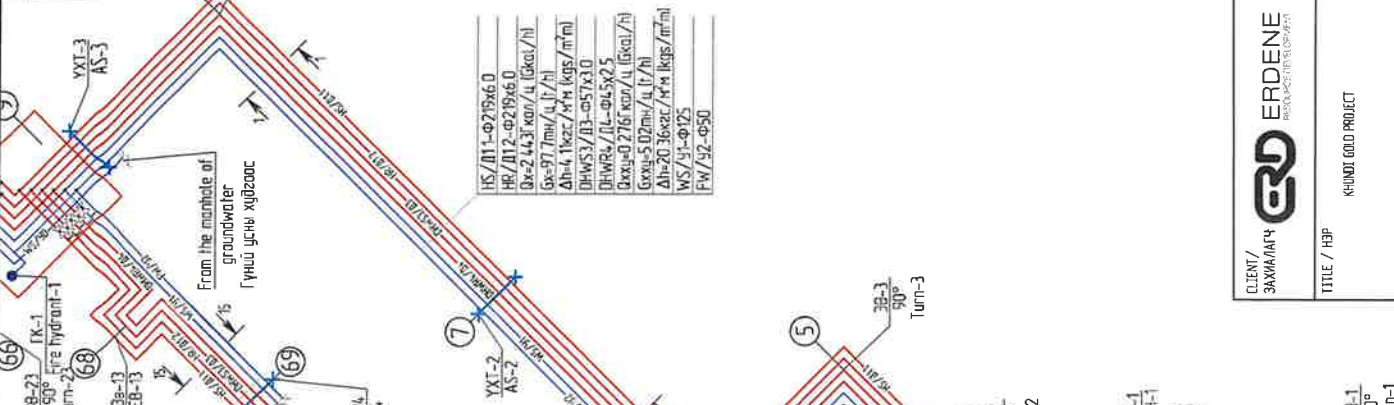

DSX-0.079 м³/ч
DSX-1.42 м³/ч
DS-0.19 кгс/м²
WS/У1-Ф125
FW/У2-Ф125



PIPE diameter / Ярдагын диаметр	Type of sliding support / Гүлсэх тусгаарлагч мөргөл	Distance /m/ Зай/м
32	SS/TT17-10-45	2.0
45	SS/TT17-10-45	2.5
50	SS/TT17-10-76	3.0
80	SS/TT17-10-108	3.5
100	SS/TT17-10-108	4.0
200	SS/TT17-10-219	6.0

**LEGEND**  
ТАЙЛХ ТЭГМЭГ

Legend / Төгжих тэмдэг	Description / Тайлбар
HS/011	District heating supply pipeline / Холбооны агаар шугам
HR/012	District heating return pipeline / Холбооны буцаах шугам
DHWS/03	DHW supply pipe / ХХС-ны агаар шугам
DHWR/01	DHW return pipe / ХХС-ны буцаах шугам
WS/У1	Water supply pipe / Усгаар усны шугам
FW/У2	Water fire pipe / Галын усны шугам
YXT	Anchors support / Үл хөдлөх тусгаарлагч
AS	Heating manifold / Дугаарын хийрэг
Ball valve	Бөмбөгдөөг хэсгэл
Uran Valve	Уран Valve
Point lumbar	Бугардагч
①	Огнодох цэвэрлэх бүрдээс

**ISSUED FOR CONSTRUCTION**

2nd BAG URTYN GOV. SHINE JINST SOUM BAYANKHONGOR PROVINCE / БАЯНХОНГОР АЙМАГ ШИНЭ ЖИНСТ СУМ УРТЫН ГОЛ-2-р БАГ EXTERNAL HEATING OF MINING BUILDINGS OF ERDENE MINE / ИС / ЭРДЭНЭ МОНГОЛ ХХК-н УУСГААХ БАЙГУУЛГААНЫ ГАЛНА ДУГААН	Scale / Масштаб 1:1	Date / Огноо 2024/05
ENGINEER / Инженер Сүхбатбаяр Б.Сүхбатбаяр	DESIGNER / Зөгүүлэгч Сүхбатбаяр Б.Сүхбатбаяр	DATE / Огноо 2024/05
CHECKER / Шалбарсан Шарваан Г.Бондогов	DATE / Огноо 2024/05	PAGE / Хуудас 53

**PCDP**  
KINDO GOLD PROJECT

**ERDENE**  
KINDO GOLD PROJECT

CLIENT / ЗАХИГАГЧ "Киндоголд" ХХК	ENGINEER / Инженер Сүхбатбаяр Б.Сүхбатбаяр	DATE / Огноо 2024/05
TITLE / НЭР PIPELINE INSTALLATION REVIEW-1 / ДУЛААНЫ СҮЛХЭЭНИЙ УСГАЛТЫН ТОЙМ-1	CHECKER / Шалбарсан Шарваан Г.Бондогов	PAGE / Хуудас 53

PIPELINE INSTALLATION REVIEW-2  
ДУЛААНЫ СҮЛЖЭЭНИЙ УГСРАЛТЫН ТОЙМ-2

Хавсралт - 1

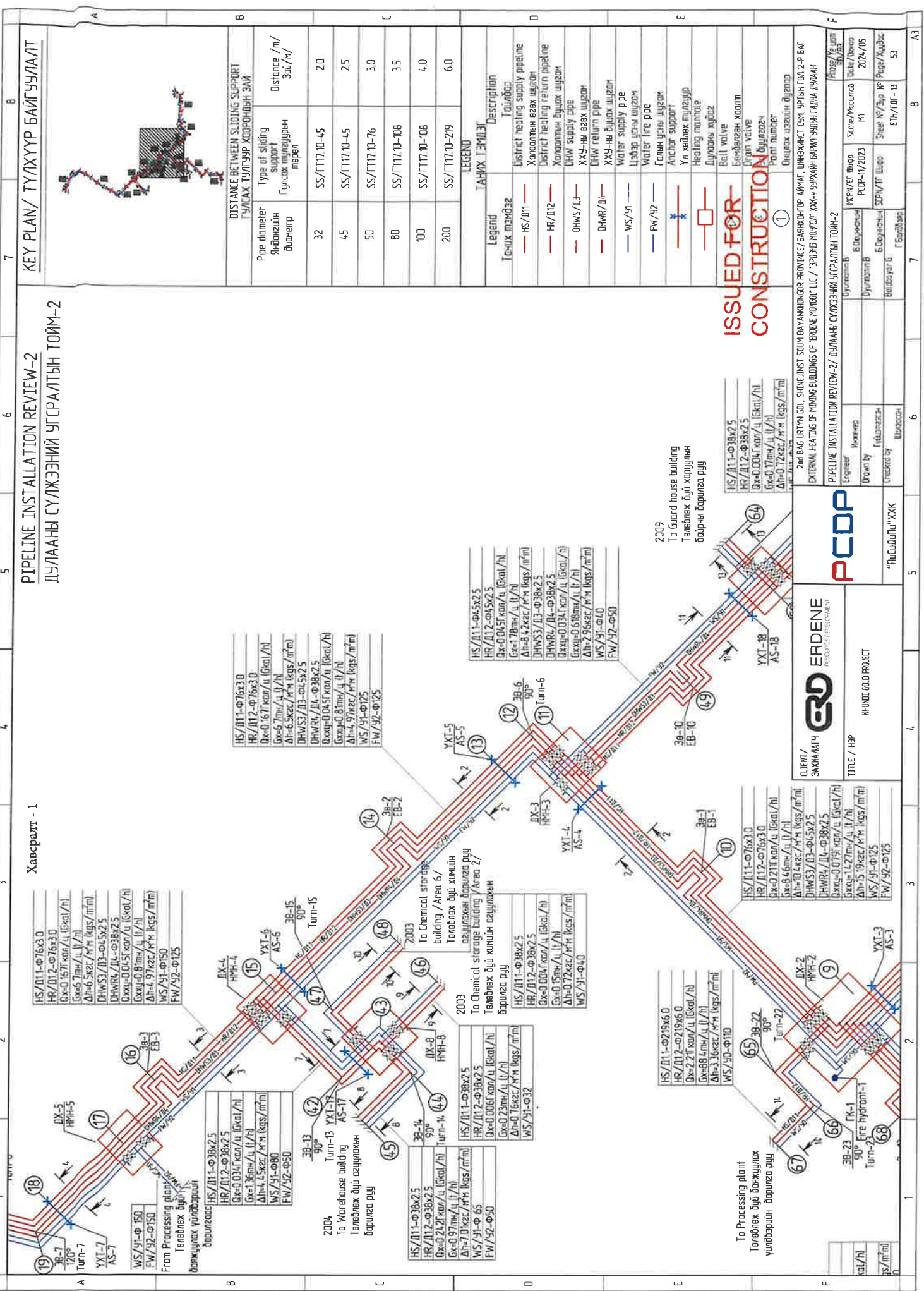

KEY PLAN/ ТҮЛХҮҮР БАЙГУУЛАЛТ

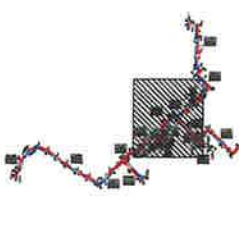

DISTANCE BETWEEN SLIDING SUPPORT		Distance /m/ Зал/м/
Түлхэх түүлчэр хоорондын зай	Type of sliding support Гулсах түүлчүрэн нэрлэл	
32	SS/TT17-10-45	2.0
45	SS/TT17-10-45	2.5
50	SS/TT17-10-76	3.0
80	SS/TT17-10-108	3.5
100	SS/TT17-10-108	4.0
200	SS/TT17-10-219	6.0

LEGEND		ТАЛХИХ ТЭГМЭЛЭТ	
Legend	Description	Талхих тэгмэлээг	Description
— HS/D11	District heating supply pipeline	— HS/D11	Халдварын агаж шугам
— HR/D12	District heating return pipeline	— HR/D12	Халдварын буцаж шугам
— DHWS/D3	DHW supply pipe	— DHWS/D3	ХХУ-ны агаж шугам
— DHWR/D4	DHW return pipe	— DHWR/D4	ХХУ-ны буцаж шугам
— WS/Y1	Water supply pipe	— WS/Y1	Цэвэр усны шугам
— FW/Y2	Water fire pipe	— FW/Y2	Галын усны шугам
—	Anchor support	—	Үл хөдлөх түүлчүр
—	Heating manifold	—	Халдвар мандал
—	Ball valve	—	Дундаж хүрээ
—	Ball valve	—	Бөмбөгдөрн хөдлөм
—	Ball valve	—	Drain valve
—	Ball valve	—	Print number
—	Ball valve	—	Өндөгж хэргийн дугаар

**ISSUED FOR CONSTRUCTION**

CLIENT / ЗАХИАМЧИ		TITLE / НЭР	
ERDENE	KHINDI GOLD PROJECT	ERDENE	KHINDI GOLD PROJECT
2nd BAG DRYIN GOLD SHINE INST SOUTH BAYANKHONGOR PROVINCE / БАЯНХОНГОР АРМАГ ШИЭЖИХТ СҮМ, УРТЫН ТОЛ 2-Р БАТ		EXTERNAL HEATING OF MINING BUILDINGS OF ERDENE MINE / ЭРДЭНЭ ХИЙДЭГ ХӨНДӨГ ХХК-Н УУРАХНИ БАРИУУЛГАЙН ГАДНА ДУГААН	
Project / Үйлэм	Scale / Масштаб	Project / Үйлэм	Scale / Масштаб
2024/05	M	2024/05	M
Drawn by / Зурсагч	Checked by / Шалбарсан	Drawn by / Зурсагч	Checked by / Шалбарсан
Г.Борхосомин	Ш.Хөвсгөл	Г.Борхосомин	Ш.Хөвсгөл
Sheet № / Зур №	Page / Хуудас	Sheet № / Зур №	Page / Хуудас
ET/101-13	53	ET/101-13	53

PIPELINE INSTALLATION REVIEW-2 / ДУЛААНЫ СҮЛЖЭЭНИЙ УГСРАЛТЫН ТОЙМ-2	
Engineer / Инженер	PCDP
Drawn by / Зурсагч	PCDP
Checked by / Шалбарсан	PCDP
Project / Үйлэм	PCDP
Scale / Масштаб	M
Date / Огноо	2024/05

CLIENT / ЗАХИАМЧИ		TITLE / НЭР	
ERDENE	KHINDI GOLD PROJECT	ERDENE	KHINDI GOLD PROJECT
2nd BAG DRYIN GOLD SHINE INST SOUTH BAYANKHONGOR PROVINCE / БАЯНХОНГОР АРМАГ ШИЭЖИХТ СҮМ, УРТЫН ТОЛ 2-Р БАТ		EXTERNAL HEATING OF MINING BUILDINGS OF ERDENE MINE / ЭРДЭНЭ ХИЙДЭГ ХӨНДӨГ ХХК-Н УУРАХНИ БАРИУУЛГАЙН ГАДНА ДУГААН	
Project / Үйлэм	Scale / Масштаб	Project / Үйлэм	Scale / Масштаб
2024/05	M	2024/05	M
Drawn by / Зурсагч	Checked by / Шалбарсан	Drawn by / Зурсагч	Checked by / Шалбарсан
Г.Борхосомин	Ш.Хөвсгөл	Г.Борхосомин	Ш.Хөвсгөл
Sheet № / Зур №	Page / Хуудас	Sheet № / Зур №	Page / Хуудас
ET/101-13	53	ET/101-13	53

PIPELINE INSTALLATION REVIEW-3  
ДУЛААНЫ СҮЛЖЭЭНИЙ ҮГСРЛЭЛТЭЙ ТОЙМ-3

KEY PLAN/ ТҮЛХҮҮР БАЙГУУЛАЛТ

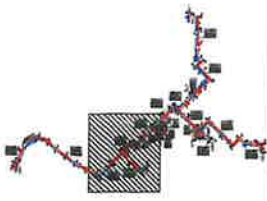

DISTANCE BETWEEN SLIDING SUPPORT ГҮЛСЭХ ТҮМЭЭР ХОДРОННЫГ ЗАМ	
Pipe diameter Яндангуын Диаметр	Distance /m/ Зам/м/
32	SS/TT17 10-45
45	SS/TT17 10-45
50	SS/TT17 10-76
80	SS/TT17 10-108
100	SS/TT17 10-108
200	SS/TT17 10-219

LEGEND ТАЙЛХ ТЭМЦЭГ	
Legend Тайлх тэмцэг	Description Тайлбар
HS/D11	District heating supply pipeline Халдварын агаар шугам
HR/D12	District heating return pipeline Халдварын буцах шугам
DHWS/D3	DHW supply pipe ХХУ-ны агаар шугам
DHW/R/D1	DHW return pipe ХХУ-ны буцах шугам
WS/Y1	Water supply pipe Цэвэр усны шугам
FW/Y2	Water fire pipe Голын усны шугам
YXL/AS	Anchor support Үл хөдлөх тусламж
HS/D11	Heating mainline Дулааны хиймэл
HS/D11	Ball valve Бөмбөрцөг хаалга
HS/D11	Turn valve Татан valve
HS/D11	Point number Бүлэгнээч
HS/D11	On-site installation drawing Онцдаж үзэвчлэл зураг

**ISSUED FOR CONSTRUCTION**

①

Client / Захиалагч	ERDENE KHMOT GOLD PROJECT
Engineer / Инженер	PCDP
Drawn by / Гаралгач	"П.Содолуу" ХХК
Checked by / Шалбарсан	Шалбарсан
Project name / Угсралтын нэр	PIPELINE INSTALLATION REVIEW-3 / ДУЛААНЫ СҮЛЖЭЭНИЙ ҮГСРЛЭЛТЭЙ ТОЙМ-3
Scale / Масштаб	Scale / Масштаб
Date / Өдөр	2024/05
Sheet No / Зур №	Page / Хуудас
ETN / ТӨН - №	53

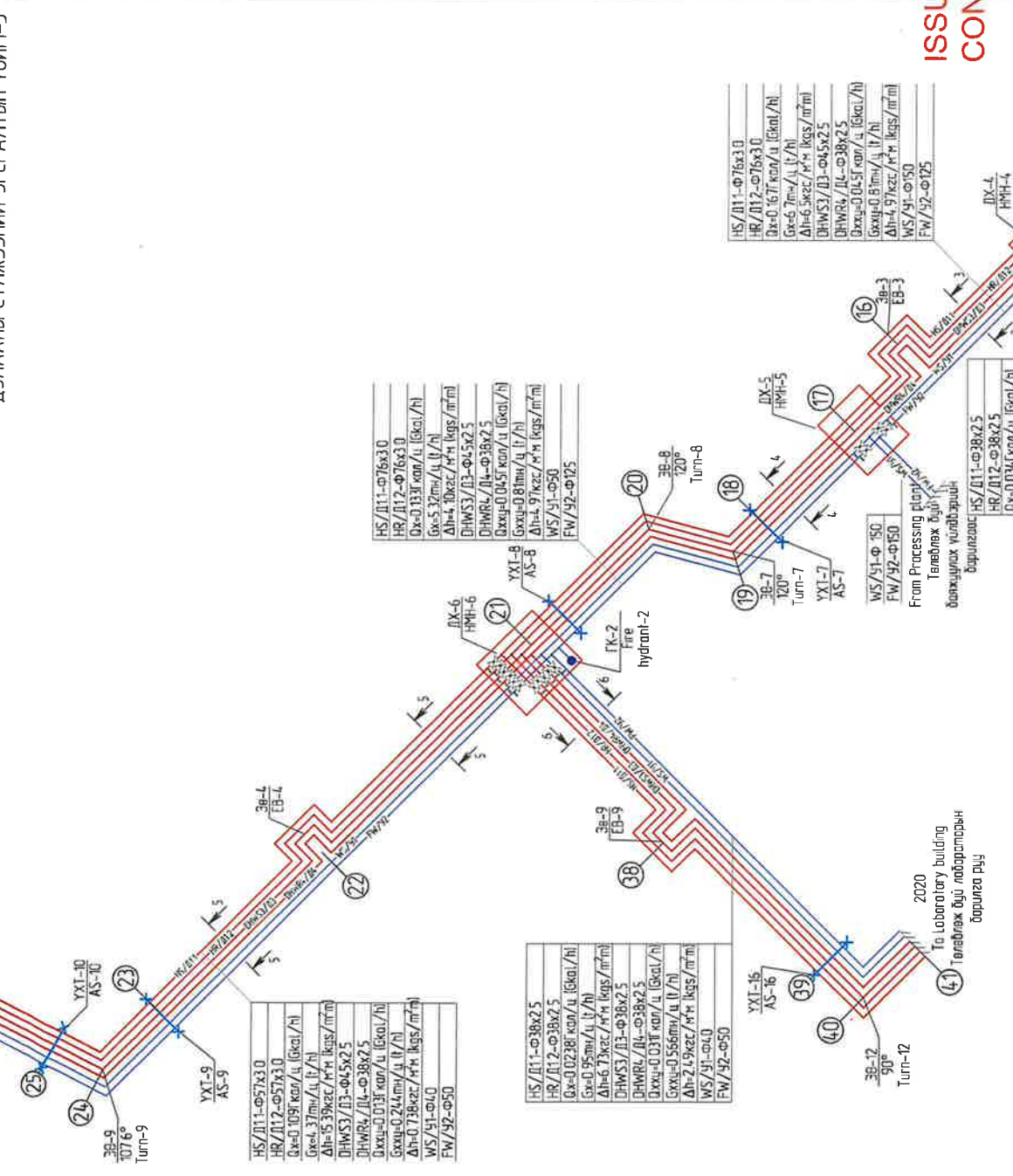

Client / Захиалагч	ERDENE KHMOT GOLD PROJECT
Engineer / Инженер	PCDP
Drawn by / Гаралгач	"П.Содолуу" ХХК
Checked by / Шалбарсан	Шалбарсан
Project name / Угсралтын нэр	PIPELINE INSTALLATION REVIEW-3 / ДУЛААНЫ СҮЛЖЭЭНИЙ ҮГСРЛЭЛТЭЙ ТОЙМ-3
Scale / Масштаб	Scale / Масштаб
Date / Өдөр	2024/05
Sheet No / Зур №	Page / Хуудас
ETN / ТӨН - №	53

PIPELINE INSTALLATION REVIEW-4  
 ДУЛААНЫ СҮЛЖЭЭНИЙ УГСРАЛТЫН ТОЙМ-4  
 Хавсралт - 1

KEY PLAN/ ТУЛУХҮҮР БАЙГУУЛАЛТ

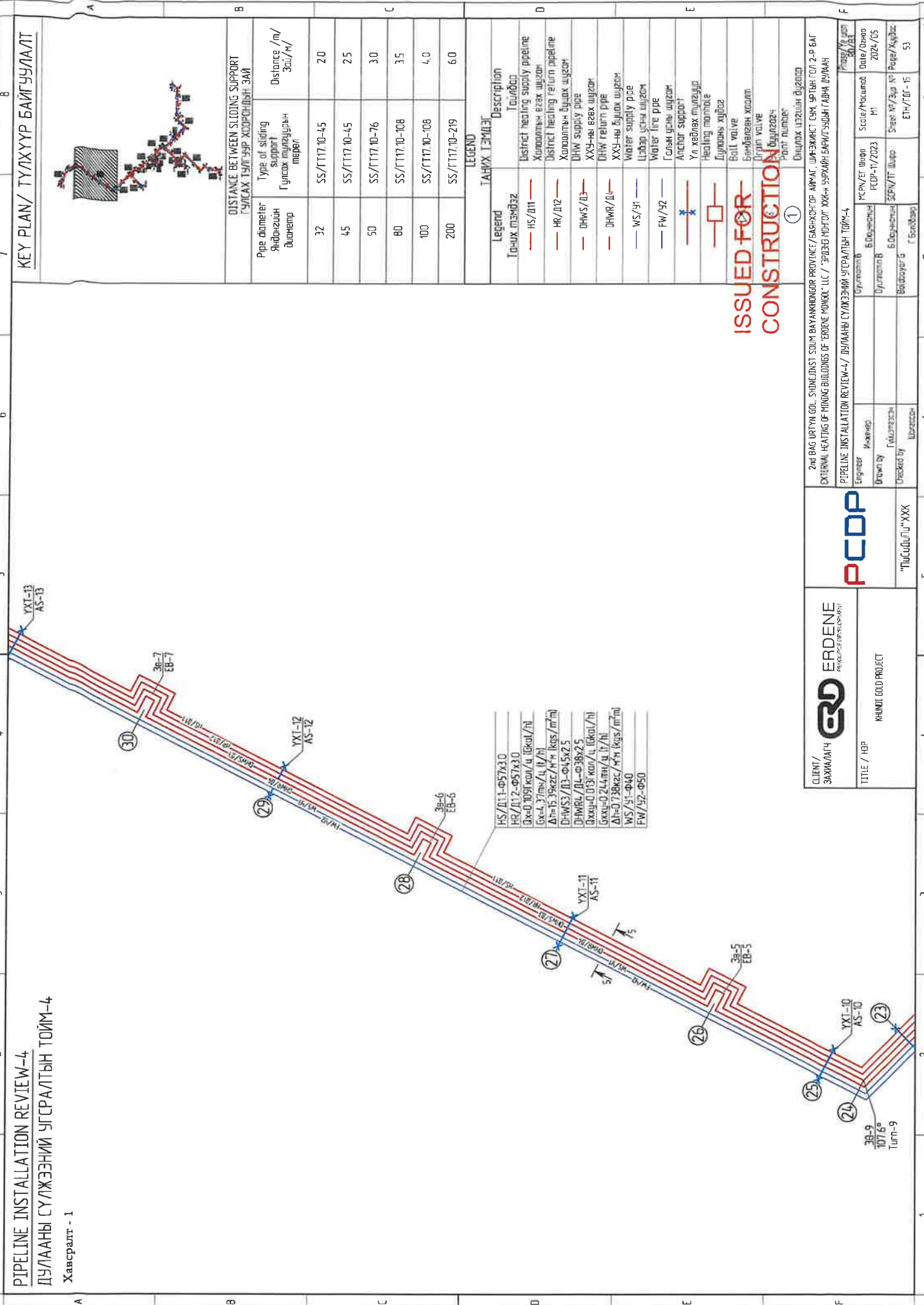
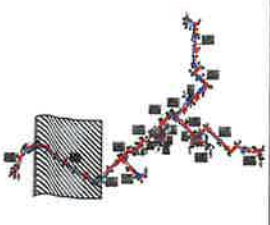

DISTANCE BETWEEN SLIDING SUPPORT  
 ГУЛГАХ ТУЛУХҮҮР ХОСРОЛЛЫН ЗАЙ

Pipe diameter Ярдагын диаметр	Type of sliding support Гулгах тугаарын төрөл	Distance /m/ Зай/м
32	SS/TT17-10-45	2.0
45	SS/TT17-10-45	2.5
50	SS/TT17-10-76	3.0
80	SS/TT17-10-108	3.5
100	SS/TT17-10-108	4.0
200	SS/TT17-10-219	6.0

LEGEND  
 ТАНХХ ТЭГМЭЛЭГ

Legend Танхх тэгмэлэг	Description Тайлбар
HS/011	District heating supply pipeline Хорооллын эвэх шугам
HR/012	District heating return pipeline Хорооллын буцах шугам
DHWS/03	DHW supply pipe ХХЗ-ны эвэх шугам
DHW/04	DHW return pipe ХХЗ-ны буцах шугам
WS/51	Water supply pipe Цэвэр усны шугам
FW/52	Water fire pipe Галын усны шугам
X	Anchor support Үл хөдлөх тугаар
□	Heating manifold Дугаарын хялбар
○	Ball valve Бөмбөгдөн хаалт
○	Drain valve Дугаарын хаалт
①	Sliding support Гулгах тугаар

**ISSUED FOR CONSTRUCTION**

2nd BLD BRTN GOL. SHINEJINST. SOUM BAYANKHONGOR PROVINCE / БАЯНХОНГОР АЙМАГ ШИНЖИЛСЭГ СУМ, УРТЫН ГОЛ 2-Ф БАТ  
 EXTERNAL HEATING OF MINING BUILDINGS OF ERDENE MINDOL LLC / ЗЭРЭГЭЙН ГОЛТОГ ХХК-Н СУУРАХАЙ-БАРВИГ СУЙМГ ТАЙНА ДУЛААНЫ  
 PIPELINE INSTALLATION REVIEW-4 / ДУЛААНЫ СҮЛЖЭЭНИЙ УГСРАЛТЫН ТОЙМ-4

Engineer Инженер	Scale/Масштаб МЭР/МЭ	Date/Өдөр PCDP-17/2023
Checked by Шалбарсан	Drawn by Зургийг зураач	Sheet №/Зур № PCDP/TT-Шир
Checked by Шалбарсан	Drawn by Зургийг зураач	Page/Хуудас ET/101-15
Title/Нэр "Миндолол" ХХК		Page/Хуудас 53

CLIENT / ЗАХИАЛГАЧ  
 ERDENE  
 PROJECTS / ЭРДЭНИЙ  
 PROJECTS / ЭРДЭНИЙ  
 ERDENE  
 PROJECTS / ЭРДЭНИЙ  
 PROJECTS / ЭРДЭНИЙ

TITLE / НЭР  
 KHINDI GOLD PROJECT

PCDP

PIPELINE INSTALLATION REVIEW-5

ДУЛААНЫ СУЛЖЭЭНИЙ УГСРАЛТЫН ТОЙМ-5

Хавсралт - 1

KEY PLAN/ ТҮЛХҮҮР БАЙГУУЛАЛТ

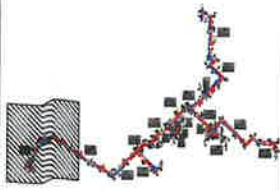

HS/AS1-055X3.0
HR/AS12-057X3.0
DX-0.1091 кор./л. (l/cor./h)
Gx-4.37mm/л. (l/h)
Δh=15.39kgsz/м.м. (kgsz/m.m)
DHWS3/13-045x2.5
DHWR2/14-038x2.5
Gxxx-0.0731 кор./л. (l/cor./h)
Gxxx-0.244mm/л. (l/h)
Δh=0.736kgsz/м.м. (kgsz/m.m)
WS/YS-040
FW/YS2-050

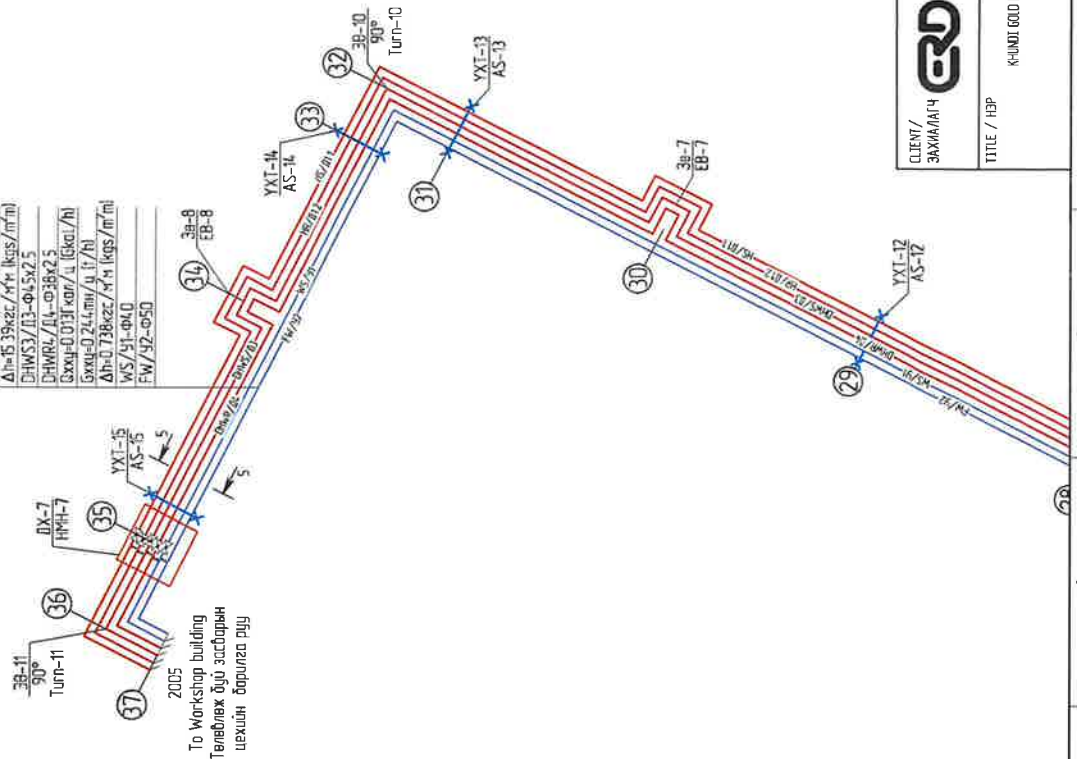

To Workshop building  
Төвблэвх дүү засварын  
цехийн барилга рүү

Pipe diameter Ярбачгийн диаметр	Type of sliding support Гүлсэх тусгаарлах мөргөл	Distance /m/ Зай/м/
32	SS/TT17-10-45	2.0
45	SS/TT17-10-45	2.5
50	SS/TT17-10-76	3.0
80	SS/TT17-10-108	3.5
100	SS/TT17-10-108	4.0
200	SS/TT17-10-219	6.0

LEGEND

Legend	Description
Галчух тэнгэр	Талбар
HS/D11	District heating supply pipeline
HR/D12	Халаалтын эзэх шүлэг
DHWS/D3	District heating return pipeline
DHWR/D4	Халаалтын буцах шүлэг
WS/Y1	DHW supply pipe
FW/Y2	ХХУ-ны эзэх шүлэг
YXT/AS	DHW return pipe
WS/Y1	ХХУ-ны буцах шүлэг
FW/Y2	Water supply pipe
YXT/AS	Цэвэр усны шүлэг
YXT/AS	Water fire pipe
YXT/AS	Галын усны шүлэг
YXT/AS	Anchors support
YXT/AS	Үл хадгалах тусгаар
YXT/AS	Heating material
YXT/AS	Дулааны хүйтээ
YXT/AS	Ball valve
YXT/AS	Бөмбөгөөр хяналт
YXT/AS	Drum valve
YXT/AS	Point number

ISSUED FOR CONSTRUCTION

<p>CLIENT/ ЗАХИАЛГАЧ</p> <p>ERDENE</p> <p>К-НУМИ ООД ПРОЕКТ</p>		<p>ENGINEER/ ИЖАГАР</p> <p>Урсгалын В</p> <p>Урсгалын В</p> <p>Боловсрол</p> <p>Г.Борзориг</p>		<p>SCALE/ХУВИУР</p> <p>PCDP-1/1/2023</p>		<p>DATE/Огноо</p> <p>2024/05</p>	
<p>TITLE / НЭР</p> <p>PIPELINE INSTALLATION REVIEW-5/ ДУЛААНЫ СУЛЖЭЭНИЙ УГСРАЛТЫН ТОЙМ-5</p>		<p>CHECKED BY/ ШАРАХАН</p> <p>"ТусСол"УрХХК</p>		<p>DATE/Огноо</p> <p>2024/05</p>		<p>PROJECT NUMBER/ ДУГААР</p> <p>53</p>	

PIPELINE INSTALLATION REVIEW-6  
ДУЛААНЫ СҮЛЖЭЭНИЙ УГСРАЛТЫН ТОЙМ-6

Хавсралт - 1

KEY PLAN/ ТУЛУУР БАЙГУУЛАЛТ

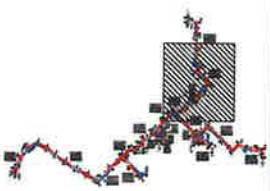

DISTANCE BETWEEN SLIDING SUPPORT  
ГЭЛЭХ ТЭГЛЭЭР ХИДЭРЛЭХ ЗМ

Pipe diameter Яндлагын Диаметр	Type of sliding support Гулсах түлээлүүр мөрөл	Distance /m/ Зай/м
32	SS/TT17.10-45	2.0
45	SS/TT17.10-45	2.5
50	SS/TT17.10-76	3.0
80	SS/TT17.10-108	3.5
100	SS/TT17.10-108	4.0
200	SS/TT17.10-219	6.0

LEGEND  
ТАЙЛХ ТЭГЛЭГ

Legend	Description
Толгой мэдээ	Тайлбар
HS/D11	District heating supply pipeline Халаамын агаж шугам
HR/D12	District heating return pipeline Халаамын буцаж шугам
DHWS/D3	DHW supply pipe ХХЗ-ны агаж шугам
DHWR/D4	DHW return pipe ХХЗ-ны буцаж шугам
WS/Y1	Water supply pipe Цэвэр усны шугам
FW/Y2	Water fire pipe Галын усны шугам
AS	Anchor support Үн хайлах түлээлүүр
YS	Heating point Буцаж шугам
BS	Ball valve Бөмбөгөөр хэсгэл
CV	Control valve Дурагч
PS	Point number Буцаж шугам
①	Онцрах цаазлын бүтээгд

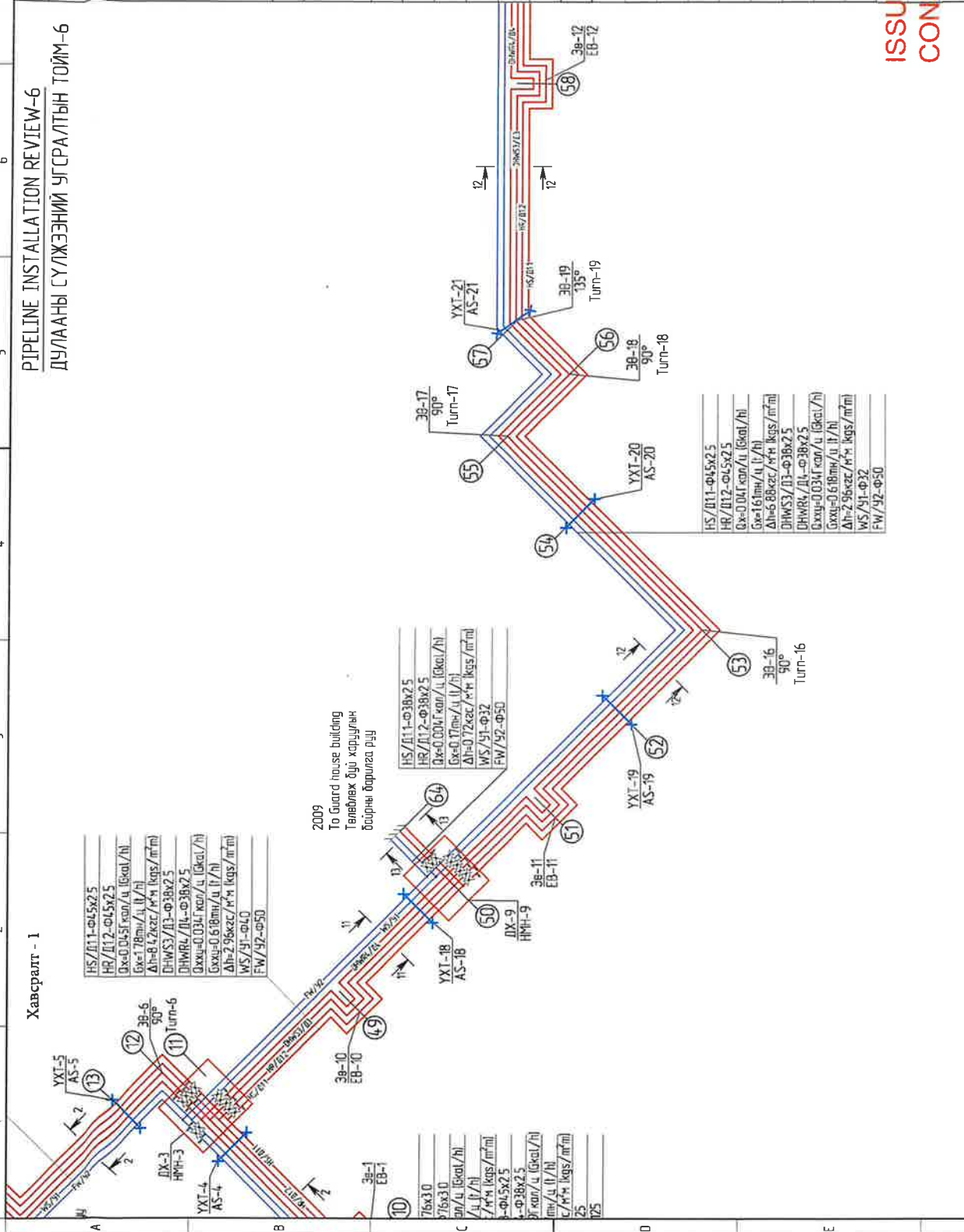

ISSUED FOR  
CONSTRUCTION

<p>ERDENE KHMUD GOLD PROJECT</p>	<p>CLIENT/ ЗАХИГАЛТЧ</p>	<p>2nd BAG URTYN GOL, SHINEJINIST SOUM BAYANKHONGOR PROVINCE, BARKHONGOR АИМ-Г, ШИНЭЖИСТ СУМ, УРТЫН ГОЛ 2-Р БАГ EXTERNAL HEATING OF MINING BUILDINGS OF "ERDENE MONGOL" LLC / ЭРДЭГ МОНГОЛ УХК-н УУРХАЙН БАРИУУЛДЫН ГАДНА ДУГААН</p>
	<p>TITLE / НЭР</p>	<p>PIPELINE INSTALLATION REVIEW-6 / ДУЛААНЫ СҮЛЖЭЭНИЙ УГСРАЛТЫН ТОЙМ-6</p>
<p>Engineer</p>	<p>Ижлагч</p>	<p>Scale/Масштаб Н1</p>
<p>Checked by</p>	<p>Гүйцэтгэгч</p>	<p>Date/Огноо 2024/05</p>
<p>Approved by</p>	<p>Шархасан</p>	<p>Project No/Зур № 51/252</p>
<p>Project No/Зур №</p>	<p>51/252</p>	<p>Page/Хүлээ 53</p>

PIPELINE INSTALLATION REVIEW-7  
 ДУЛААНЫ СУЛЖЭЭНИЙ УГСРАЛТЫН ТОЙМ-7

Хавсралт - 1

KEY PLAN/ ТУЛХУУР БАЙГУУЛАЛТ

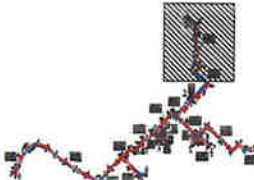

DISTANCE BETWEEN SLIDING SUPPORT  
 ГҮЛСЭХ ТУЛХУУР ХӨДӨРЛӨЙН ЭМ

Pipe diameter Явдгаарын Өлсгөлөр	Type of sliding support Гүлсэх тулхуурын мөрөл	Distance /м/ Зай/м/
32	SS/TT17-10-45	2.0
45	SS/TT17-10-45	2.5
50	SS/TT17-10-76	3.0
80	SS/TT17-10-108	3.5
100	SS/TT17-10-108	4.0
200	SS/TT17-10-219	6.0

LEGEND  
 ТАНХАХ ТЭГМЭЛЭГ

Legend	Description
Толгой мөмбэг	Толгой
HS/D11	District heating supply pipeline
HR/D12	Холодлын агаар шугам
HR/D12	District heating return pipeline
HR/D12	Холодлын буцах шугам
DHWS/D3	DHW supply pipe
DHWR/D4	DHW return pipe
WS/Y1	XXY-ны буцах шугам
WS/Y1	Water supply pipe
FW/Y2	Цэвэр усны шугам
FW/Y2	Water fire pipe
Галын усны шугам	Галын усны шугам
Анхгар support	Анхгар support
Үл хөдлөх гүлжээр	Үл хөдлөх гүлжээр
Heating pipeline	Heating pipeline
Дулааны хувиц	Дулааны хувиц
Ball valve	Бөмбөгөөр хаах
Gate valve	Гүлжээр
Point number	Пункт нумбар

ISSUED FOR  
 CONSTRUCTION

①

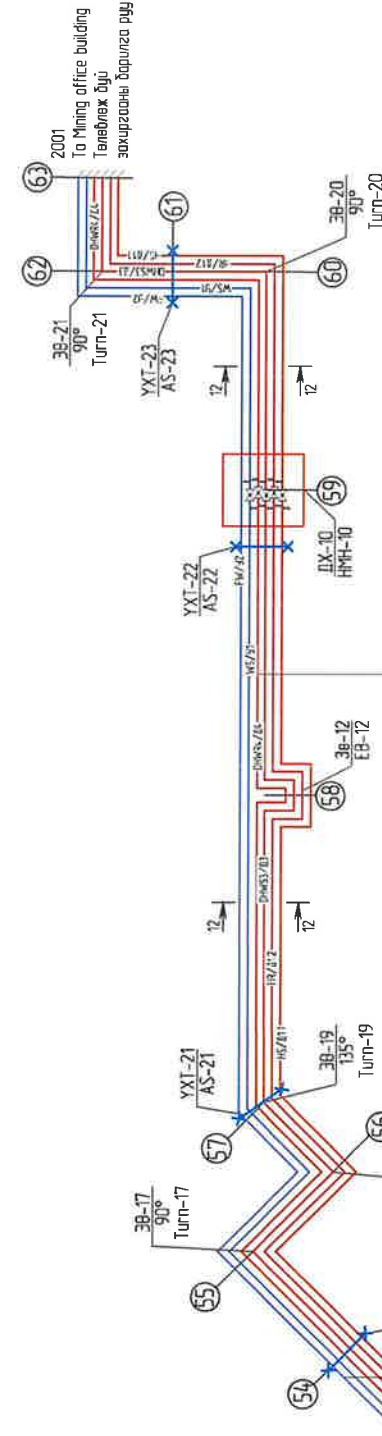

HS/D11-045x2.5
HR/D12-045x2.5
Q=0.041 кг/с/л (kcal/h)
G=1.6 м³/ч (l/h)
Δh=6.88 ккал/м³ (kcal/m³)
DHWS/D3-038x2.5
DHWR/D4-1/2-038x2.5
G=0.034 кг/с/л (l/h)
Δh=2.96 ккал/м³ (kcal/m³)
WS/Y1-032
FW/Y2-050

HS/D11-045x2.5
HR/D12-045x2.5
Q=0.041 кг/с/л (kcal/h)
G=1.6 м³/ч (l/h)
Δh=6.88 ккал/м³ (kcal/m³)
DHWS/D3-038x2.5
DHWR/D4-1/2-038x2.5
G=0.034 кг/с/л (l/h)
Δh=2.96 ккал/м³ (kcal/m³)
WS/Y1-032
FW/Y2-050

CLIENT/ ЗАХИАЛГАЧ	2nd BAG URTYN GOL SHINEJINIST SOUM BAYANKHONGOR PROVINCE/ БАРЖИХИТ СУМ, УРТЫН ГОЛ-2-Р БАТ EXTERNAL HEATING OF MINING BUILDINGS OF "ERDENE MONGOL" LLC / "ЭРДЭНЭ МОНГОЛ" ХХК-Н СУУРХАЙН БАРИЛТ/СУУРИЙН ДУГААН	
TITLE / НЭР	PIPELINE INSTALLATION REVIEW-7/ ДУЛААНЫ СУЛЖЭЭНИЙ УГСРАЛТЫН ТОЙМ-7	
ERDENE KUMUD GOLD PROJECT	Engineer	Урьдчилсан Б
	Checked by	Урьдчилсан Б
	Scale/Масштаб	1:1
	Sheet №/Зур №	2024/05
Project number	PCOP-11/2023	Score/Нослоо
Checked by	Урьдчилсан Б	Sheet №/Зур №
Project number	PCOP-11/2023	ETN/ТЭГ-18
Checked by	Урьдчилсан Б	53
Project number	PCOP-11/2023	8
Checked by	Урьдчилсан Б	A3



ЗАСГИЙН ГАЗРЫН  
ХЭРЭГЖҮҮЛЭГЧ АГЕНТЛАГ  
УСНЫ ГАЗАР

**УСНЫ ХЯНАЛТЫН ТӨВ  
ЛАБОРАТОРИ**  
*/Central laboratory of water inspection/*

Улаанбаатар хот, Баянхонгор дүүрэг, 7 хороо  
Мингуйжавын гудамж, №40, ТӨВ-00075

**СОРИЛТЫН ДҮНГИЙН ХУУДАС**  
*/Test of result/*



TL 092  
MNS ISO 17025

Захиалагчийн нэр */Customer name/*: "Тэргүүн Инвест" ХХК

Шинжилгээний төрөл /Analysis type/	Дээжний дугаар /Test number/	Дээжний хаяг, байршил /Sample location/	Уст цэгийн төрөл /Type of water/	
Цэвэр усны микробиологи	№ 504	Баянхонгор аймаг, Баян-хөндий төсөл, Шалган нэвтрүүлэх байр 2009	Гүний худаг	

Дээжний хэмжээ /Quantity of sample/	Дээж хүлээн авсан огноо /Receiving date/	Шинжилсэн огноо /Analyzing date/	Хэвлэсэн огноо /Printed date/	Техникийн шаардлага /Technical requirements/
0.5 л / 0.5 л /	2025.04.08	2025.04.08-04.11	2025.04.11	MNS 0900:2018

№	Шинжилсэн үзүүлэлт, хэмжих нэгж /Parameters/	Шинжилгээний аргын стандарт /Test method/	*ЗДХ /Technical specification/	Үр дүн /Test result/
1	Нийт нянгийн тоо- <i>Total number of microorganisms/ Colony-Forming Unit, CFU</i>	MNS ISO 6222:1998	<100	0
2	Гэдэсний бүлгийн савханцар, халуунд тэсвэртэй гэдэсний бүлгийн савханцар <i>/Coliforms organisms, Thermotolerant coliform organisms and E.coli/</i>	MNS (ISO) 9308-2:1998	Илрэхгүй Undetect	Илрээгүй Undetected
3	Гэдэсний бүлгийн эмгэг төрөгч бичил биетэн- <i>Salmonella, Shigella</i> <i>/Pathogenic organisms- Salmonella, Shigella/</i>	MNS ISO 6579-1:2020	Илрэхгүй Undetect	Илрээгүй Undetected
4	Сульфид задлагч агааргүйтэн - <i>Cl.perfringens</i> <i>/Sulfide-reducing anaerobes- /Cl.perfringens/</i>	MNS ISO 6461-1:1999	Илрэхгүй Undetect	Илрээгүй Undetected
5	Псевдомонас аерогиноза- <i>Pseudomonas aeruginosa/</i>	MNS 6546:2015	Илрэхгүй Undetect	Илрээгүй Undetected

\* ЗДХ- Зөвшөөрөгдөх дээд хэмжээ

Шинжилгээ гүйцэтгэсэн */Test performed by/*:  
Микробиологич */Microbiologist/*.....

Д. Оюунтуяа */Oyuntuuya.D/*

Хянасан */Approved/*:

Лабораторийн эрхлэгч */Head of laboratory/*.....

Д. Урантэс */Urantes.D/*



ЗАСГИЙН ГАЗРЫН  
ХЭРЭГЖҮҮЛЭГЧ АГЕНТЛАГ  
УСНЫ ГАЗАР

УСНЫ ХЯНАЛТЫН ТӨВ  
ЛАБОРАТОРИ  
/Central laboratory of water inspection/

Улаанбаатар хот, Баянгол дүүрэг, 2 хороо  
Чингунжавын гудамж, утас: 70189175

СОРИЛТЫН ДҮНГИЙН ХУУДАС  
/Test of result/



TL 092  
MNS ISO 17025

Захиалагчийн нэр /Customer name/: "Тэргүүн Инвест" ХХК

Шинжилгээний тодорхойлолт /Analysis type/	Дээжний дугаар /Test number/	Дээжний хаяг, байршил /Sample location/	Уст цэгийн төрөл /Type of water/	
Цэвэр усны микробиологи	№ 506	Баянхонгор аймаг, Баян-хөндий төсөл, Уурын зуухны барилга 2008	Гүний худаг	

Дээжний хэмжээ /Quantity of sample/	Дээж хүлээн авсан огноо /Receiving date/	Шинжилсэн огноо /Analyzing date/	Хэвлэсэн огноо /Printed date/	Техникийн шаардлага /Technical requirements/
0.5 л / 0.5 л /	2025.04.08	2025.04.08-04.11	2025.04.11	MNS 0900:2018

№	Шинжилсэн үзүүлэлт, хэмжих нэгж /Parameters/	Шинжилгээний аргын стандарт /Test method/	*ЗДХ /Technical specification/	Үр дүн /Test result/
1	Нийт нянгийн тоо- /Total number of microorganisms/ Colony-Forming Unit, CFU	MNS ISO 6222:1998	<100	5
2	Гэдэсний бүлгийн савханцар, халуунд төсвэртэй гэдэсний бүлгийн савханцар /Coliforms organisms, Thermotolerant coliform organisms and E.coli/	MNS (ISO) 9308-2:1998	Илрэхгүй Undetect	Илрээгүй Undetected
3	Гэдэсний бүлгийн эмгэг төрөгч бичил биетэн- Salmonella, Shigella /Pathogenic organisms- Salmonella, Shigella/	MNS ISO 6579-1:2020	Илрэхгүй Undetect	Илрээгүй Undetected
4	Сульфид задлагч агааргүйтэн -Cl.perfringens /Sulfide-reducing anaerobes- /Cl.perfringens/	MNS ISO 6461-1:1999	Илрэхгүй Undetect	Илрээгүй Undetected
5	Псевдомонас аерогиноза- /Pseudomonas aeruginosa/	MNS 6546:2015	Илрэхгүй Undetect	Илрээгүй Undetected

\* ЗДХ- Зөвшөөрөгдөх дээд хэмжээ

Шинжилгээ гүйцэтгэсэн /Test performed by/:  
Микробиологич /Microbiologist/.....

Хянасан /Approved/:  
Лабораторийн эрхлэгч /Head of laboratory/.....

Д.Оюунтуяа /Oyuntuya.D/

Д. Урантэс /Urantés.D/



ЗАСГИЙН ГАЗРЫН  
ХЭРЭГЖҮҮЛЭГЧ АГЕНТЛАГ  
УСНЫ ГАЗАР

УСНЫ ХЯНАЛТЫН ТӨВ  
ЛАБОРАТОРИ  
/Central laboratory of water inspection/

Улаанбаатар хот, Баянгол дүүрэг, 2 хороо  
Цэцэрлэгийн замын гудамж, Утас: 70150075

СОРИЛТЫН ДҮНГИЙН ХУУДАС  
/Test of result/



TL 092  
MNS ISO 17025

Захиалагчийн нэр /Customer name/: "Тэргүүн Инвест" ХХК

Шинжилгээний тодорхойлолт /Analysis type/	Дээжний дугаар /Test number/	Дээжний хаяг, байршил /Sample location/	Уст цэгийн төрөл /Type of water/	
Цэвэр усны микробиологи	№ 505	Баянхонгор аймаг, Баян-хөндий төсөл, Laboratory барилга-2020	Гүний худаг	

Дээжний хэмжээ /Quantity of sample/	Дээж хүлээн авсан огноо /Receiving date/	Шинжилсэн огноо /Analyzing date/	Хэвлэсэн огноо /Printed date/	Техникийн шаардлага /Technical requirements/
0.5 л / 0.5 l /	2025.04.08	2025.04.08-04.11	2025.04.11	MNS 0900:2018

№	Шинжилсэн үзүүлэлт, хэмжих нэгж /Parameters/	Шинжилгээний аргын стандарт /Test method/	*ЗДХ /Technical specification/	Үр дүн /Test result/
1	Нийт нянгийн тоо- /Total number of microorganisms/ Colony-Forming Unit, CFU	MNS ISO 6222:1998	<100	0
2	Гэдэсний бүлгийн савханцар, халуунд тэсвэртэй гэдэсний бүлгийн савханцар /Coliforms organisms, Thermotolerant coliform organisms and E.coli/	MNS (ISO) 9308- 2:1998	Илрэхгүй Undetect	Илрээгүй Undetected
3	Гэдэсний бүлгийн эмгэг төрөгч бичил биетэн- Salmonella, Shigella /Pathogenic organisms- Salmonella, Shigella/	MNS ISO 6579- 1:2020	Илрэхгүй Undetect	Илрээгүй Undetected
4	Сульфид задлагч агааргүйтэн -Cl.perfringens /Sulfide-reducing anaerobes- /Cl.perfringens/	MNS ISO 6461- 1:1999	Илрэхгүй Undetect	Илрээгүй Undetected
5	Псевдомонас аерогиноза- /Pseudomonas aeruginosa/	MNS 6546:2015	Илрэхгүй Undetect	Илрээгүй Undetected

\* ЗДХ- Зөвшөөрөгдөх дээд хэмжээ

Шинжилгээ гүйцэтгэсэн /Test performed by/:  
Микробиологич /Microbiologist/.....

Хянасан /Approved/:

Лабораторийн эрхлэгч /Head of laboratory/.....

Д.Оюунтуяа /Oyuntuuya.D/

Д. Урантэс /Urantes.D/



ЗАСГИЙН ГАЗРЫН  
ХЭРЭГЖҮҮЛЭГЧ АГЕНТЛАГ  
УСНЫ ГАЗАР

УСНЫ ХЯНАЛТЫН ТӨВ  
ЛАБОРАТОРИ  
/Central laboratory of water inspection/

Улаанбаатар хот, Баянхонгор дүүрэг, Д.Оюунтуяа  
Авчирхайн замын гудамж, Утас: 771140075

СОРИЛТЫН ДҮНГИЙН ХУУДАС  
/Test of result/



TL 092  
MNS ISO 17025

Захиалагчийн нэр /Customer name/: "Тэргүүн Инвест" ХХК

Шинжилгээний тодорхойлолт /Analysis type/	Дээжний дугаар /Test number/	Дээжний хаяг, байршил /Sample location/	Уст цэгийн төрөл /Type of water/	
Цэвэр усны микробиологи	№ 507	Баянхонгор аймаг, Баян-хөндий төсөл, Admin off барилга-2001	Гүний худаг	

Дээжний хэмжээ /Quantity of sample/	Дээж хүлээн авсан огноо /Receiving date/	Шинжилсэн огноо /Analyzing date/	Хэвлэсэн огноо /Printed date/	Техникийн шаардлага /Technical requirements/
0.5 л / 0.5л /	2025.04.08	2025.04.08-04.11	2025.04.11	MNS 0900:2018

№	Шинжилсэн үзүүлэлт, хэмжих нэгж /Parameters/	Шинжилгээний аргын стандарт /Test method/	*ЗДХ /Technical specification/	Үр дүн /Test result/
1	Нийт нянгийн тоо- /Total number of microorganisms/ Colony-Forming Unit, CFU	MNS ISO 6222:1998	<100	3
2	Гэдэсний бүлгийн савханцар, халуунд тэсвэртэй гэдэсний бүлгийн савханцар /Coliforms organisms, Thermotolerant coliform organisms and E.coli/	MNS (ISO) 9308-2:1998	Илрэхгүй Undetect	Илрээгүй Undetected
3	Гэдэсний бүлгийн эмгэг төрөгч бичил биетэн- Salmonella, Shigella /Pathogenic organisms- Salmonella, Shigella/	MNS ISO 6579-1:2020	Илрэхгүй Undetect	Илрээгүй Undetected
4	Сульфид задлагч агааргүйтэн -Cl.perfringens /Sulfide-reducing anaerobes- /Cl.perfringens/	MNS ISO 6461-1:1999	Илрэхгүй Undetect	Илрээгүй Undetected
5	Псевдомонас аерогиноза- /Pseudomonas aeruginosa/	MNS 6546:2015	Илрэхгүй Undetect	Илрээгүй Undetected

\* ЗДХ- Зөвшөөрөгдөх дээд хэмжээ

Шинжилгээ гүйцэтгэсэн /Test performed by/:  
Микробиологич /Microbiologist/.....

Д.Оюунтуяа /Oyuntuya.D/

Хянасан /Approved/:

Лабораторийн эрхлэгч /Head of laboratory/.....





Д. Урантэс /Urantes.D/

**БАЯНХОНГОР АЙМГИЙН ШИНЭЖИНСТ СУМЫН НУТАГТ ОРШИХ БАЯНХӨНДИЙ ТӨСЛИЙН УУРХАЙН ЗАХИРГААНЫ ОФФИСЫН БАРИЛГА БАЙГУУЛАМЖИЙГ АШИГЛАЛТАД ОРУУЛАХ КОМИССЫН ҮҮРЭГ ДААЛГАВРЫН БИЕЛЭЛТИЙН ХУУДАС**

(Ашиглалтад оруулах комиссын дүгнэлтийн хамт хүчинтэй)

Байгууллага: Мэдээлэл холбоо сүлжээ ТӨХК, ерөнхий байцаагч

Комиссын гишүүн: Ц.Одонтуяа

Комиссын гишүүнээс өгсөн үүрэг даалгавар	Биелэлт
- Гадна холбооны шугам, худгийн, шилэн кабелийн хаягжилт хийх. Худгийн нөөцийн ороодос зөв эвхэх	- WBS 2001 - Уурхайн захиргааны оффисын барилгын гадна холбооны шугам, худгийн, шилэн кабелийн хаягжилт хийсэн, худгийн нөөцийн ороодос зөв эвхсэн. /Фото зураг хавсаргав. Хавсралт - 1/
- Ракны дотор интернетийн свич роутер, камерийн хяналтын хаягжуулалт хийх. Кабель цэгцлэх	- WBS 2001 - Уурхайн захиргааны оффисын ракны дотор интернетийн свич роутер, камерийн хяналтын хаягжуулалт хийж кабель цэгцлэсэн. /Фото зураг хавсаргав. Хавсралт - 2/
- Нэгдсэн зарлан мэдээллийн системд бусад барилгуудын холболт хийж ажилд өгөх	- Нэгдсэн зарлан мэдээллийн систем нь Уурхайн захиргааны оффисын хяналтын өрөөнд байрлах төвлөрсөн хяналтын цэгт байрлах ба бүх барилгын зарлан мэдээлэх системийн ажил бүрэн дууссаны дараа тохируулагдаж, нэгтгэн бүрэн ажиллагаанд орно. Одоогоор 2001, 2003, 2008, 2009, 2020, 3006, 7003, 7005 барилгуудын систем бие даан ажиллаж байна. Ерөнхий гүйцэтгэгч нь үлдсэн барилгуудын системийг угсарч, ажиллагаанд оруулсны дараа төв системд холбох ажлыг гүйцэтгэнэ. /Фото зураг хавсаргав. Хавсралт - 3/
- Дотуур холбоо /IP PBX/ станцын холболтыг хийж дуусгах	- WBS 2001 - Уурхайн захиргааны оффисын барилгын дотуур холбоо /IP PBX/ станцын холболтыг хийж дуусгасан. /Фото зураг хавсаргав. Хавсралт - 4/
Комиссын гишүүдийн үүрэг даалгаврын хэрэгжилтээр хүлээн авах саналтай байна.	
Үүрэг даалгавар өгсөн: Гарын үсэг:  Тамга, тэмдэг:  /Гарын үсгийн тайлал Огноо: 2025.04.01	Үүрэг даалгаврын биелэлт шалгасан: Гарын үсэг:  Тамга, тэмдэг:  /Гарын үсгийн тайлал Огноо: 2025.04.14.

## Үүрэг даалгаврын биелэлтийг тусгасан хавсралт

Хавсралт - 1

WBS 2001 - Уурхайн захиргааны оффисын барилгын гадна холбооны шугам, худгийн, шилэн кабелийн хаягжилт хийсэн, худгийн нөөцийн ороодос зөв эвхсэн.

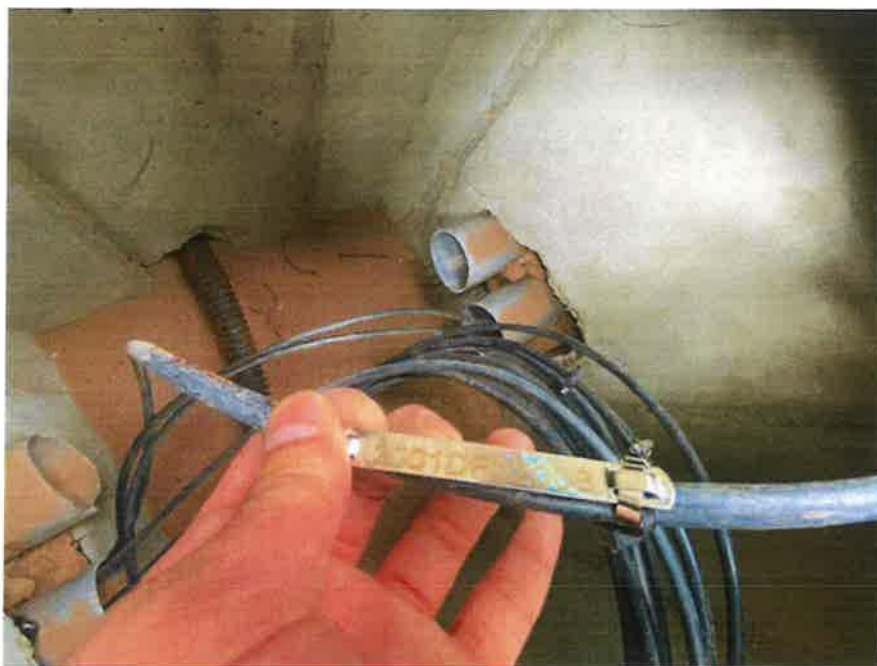

## Үүрэг даалгаврын биелэлтийг тусгасан хавсралт

Хавсралт - 2

WBS 2001 - Уурхайн захиргааны оффисын рафны дотор интернетийн свич роутер, камерийн хяналтын хаягжуулалт хийж кабель цэгцлэсэн.

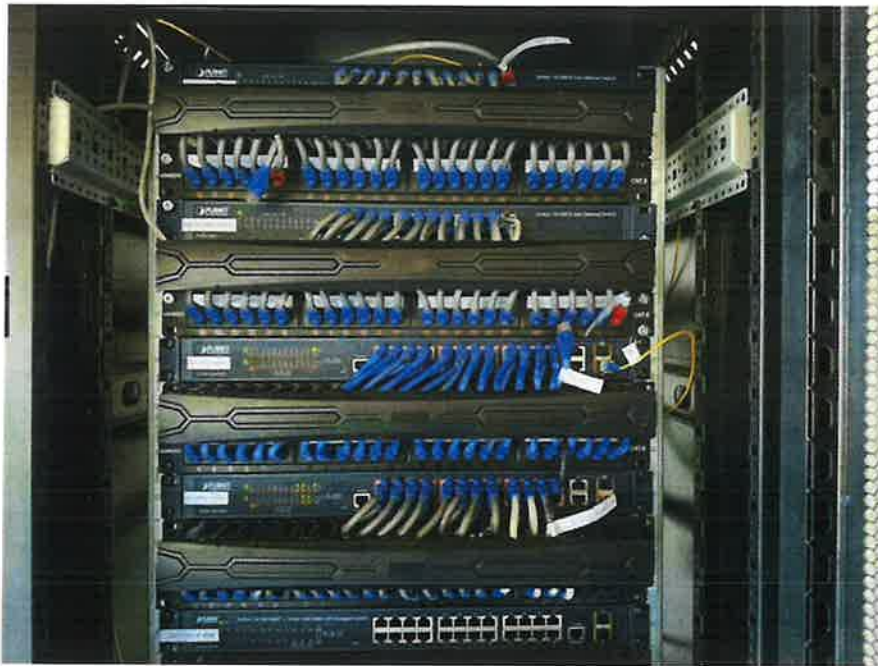

## Үүрэг даалгаврын биелэлтийг тусгасан хавсралт

Хавсралт - 3

Нэгдсэн зарлан мэдээллийн систем нь Уурхайн захиргааны оффисын хяналтын өрөөнд байрлах төвлөрсөн хяналтын цэгт байрлах ба бүх барилгын зарлан мэдээлэх системийн ажил бүрэн дууссаны дараа тохируулагдаж, нэгтгэн бүрэн ажиллагаанд орно. Одоогоор 2001, 2003, 2008, 2009, 2020, 3006, 7003, 7005 барилгуудын систем бие даан ажиллаж байна. Ерөнхий гүйцэтгэгч нь үлдсэн барилгуудын системийг угсарч, ажиллагаанд оруулсны дараа төв системд холбох ажлыг гүйцэтгэнэ.

### Зарлан мэдээлэх систем

ЗАРЛАН МЭДЭЭЛЭХ СИСТЕМИЙН НЭГДСЭН ХОЛБОЛТ, УДИРДЛАГА

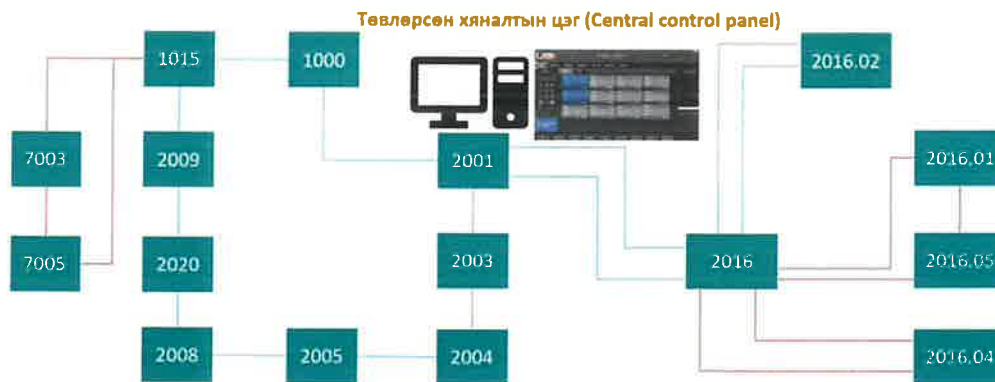

2001 – Хяналтын өрөөнд “Төвлөрсөн хяналтын цэг (Central control panel)” байрлана

— Шилэн кабель  
— STP кабель

Барилгуудын нэршил	Зарлан мэдээлэх системийн ашиглалтад орсон байдал
1000 - Боловсруулах үйлдвэр	<b>2025.04.29</b>
2020 - Лаборатори	Тийм
2001 - Уурхайн захиргааны барилга	Тийм
2008 - Дулааны станц	Тийм
2005 - Хүнд, хөнгөн машин механизмын засварын газар	<b>2025.04.16</b>
2003 - Химийн бодисын агуулах	Тийм
2004 - Уурхайн нэгдсэн агуулах	Тийм
1015 - Боловсруулах үйлдвэрийн оффис	<b>2025.04.10</b>
2009 - Шалган нэвтрүүлэх байр 2	Тийм
2016 - Уурхайн ажилчдын амрах байр	<b>2025.04.16</b>
2016.01 - Халаалтын зуухны барилга	<b>2025.04.16</b>
2016.02 - Хувцас угаалга, авто зогсоолын барилга	<b>2025.04.16</b>
2016.04 - Шалган нэвтрүүлэх байр	<b>2025.04.16</b>
2016.05 - Харуулын байр	<b>2025.04.16</b>
7003 - Цахилгааны дэд өртөө	Тийм
7005 - Давтамж хувиргуурын байгууламж	Тийм

## Үүрэг даалгаврын биелэлтийг тусгасан хавсралт

Хавсралт - 4

WBS 2001 - Уурхайн захиргааны оффисын барилгын дотуур холбоо /IP PBX/ станцын холболтыг хийж дуусгасан.







Барилга байгууламжийг ашиглалтад оруулах дүрмийн 4 дүгээр хавсралт

**БАЯНХОНГОР АЙМГИЙН ШИНЭЖИНСТ СУМЫН НУТАГТ ОРШИХ БАЯНХӨНДИЙ ТӨСЛИЙН УУРХАЙН ЗАХИРГААНЫ ОФФИСЫН БАРИЛГА БАЙГУУЛАМЖИЙГ АШИГЛАЛТАД ОРУУЛАХ КОМИССЫН ҮҮРЭГ ДААЛГАВРЫН БИЕЛЭЛТИЙН ХУУДАС**

(Ашиглалтад оруулах комиссын дүгнэлтийн хамт хүчинтэй)

Байгууллага: Барилгын материал үйлдвэрлэл, лабораторын асуудал хариуцсан мэргэжилтэн

Комиссын гишүүн: Ж.Сүглэгмаа

Комиссын гишүүнээс өгсөн үүрэг даалгавар	Биелэлт
- Барилгад ашигласан тоосго, арматур, цонхны тохирлын гэрчилгээнүүдийг бүрдүүлж баримт бичигт хавсаргах	- "Арвайн дэвшил" ХХК нийлүүлсэн барилгын материалын /Тоосго/ тохирлын гэрчилгээг хавсаргасан. Тус компаний тохирлын гэрчилгээний хугацаа дуусахаас өмнө бараа материалыг нийлүүлж угсралтын ажил хийгдэж дууссан. "Түмэн төмөрт", "Улаанбаатар менежмент" ХХК-үүдийн нийлүүлсэн барилгын материалын /арматур/ хүчин төгөлдөр, тохирлын гэрчилгээг хавсаргасан. "Вакум цонх" ХХК нийлүүлсэн барилгын материалын /цонх/ тохирлын гэрчилгээний хугацааг сунгуулалж шинээр авах хариу хүлээгдэж байна. Албан бичгийг хавсаргав. /Хавсралт – 1/
- Цахилгааны утасны гадна бүрхүүлд галын дүгнэлт гаргасан сорилтын үр дүнг хавсаргах	- Баянхөндий төслийн хүрээнд нийт барилга байгууламжийн цахилгааны утасны гадна бүрхүүлд хийсэн онцгой байдлын галын дүгнэлтийг хавсаргав. /Хавсралт – 2/
- Одкон салхивч ХХК дулаан тусгаарлалтын хөөсөн полиуретан бүрхүүл материалын тохирлын гэрчилгээний хугацаа 2021 онд дууссан хүчинтэй тохирлын гэрчилгээг баримт бичигт хийх	- "Одкон салхивч ХХК"-ийн дулаан тусгаарлалтын хөөсөн полиуретан бүрхүүл материалын хүчинтэй тохирлын гэрчилгээг хавсаргав. /Хавсралт - 3/
- Мэйджор саплай ХХК халаалтын сувгийн хавтангийн тохирлын гэрчилгээ байхгүйг бүрдүүлэх М300	- "Мэйджор саплай" ХХК -ийн нийлүүлсэн шугамын тэвш болон тагны хүчин төгөлдөр, тохирлын гэрчилгээг хавсаргаж биелэлтийг хангуулав. /Хавсралт - 4/
Үүрэг даалгаврын хэрэгжилтээр хүлээн авах саналтай.	
Үүрэг даалгавар өгсөн: 2025.04.01 Гарын үсэг:  /Тамга, тэмдэг/  / Гарын үсгийн тайлал Огноо: 2025.04.01	Үүрэг даалгаврын биелэлт шалгасан: Гарын үсэг:  /Тамга, тэмдэг/  / Гарын үсгийн тайлал Огноо: 2025.04.14



СТАНДАРТ, ХЭМЖИЛ ЗҮЙН ГАЗАР

# ТОХИРЛЫН ГЭРЧИЛГЭЭ

Дугаар: ӨВД0002093



СТАНДАРТЧИЛАЛ, ХЭМЖИЛ ЗҮЙН ГАЗАР

*Баталгаажуулалтын байгууллагын нэр*

**Аж ахуйн нэгж, байгууллага/иргэн:**

Нэр: "АРВАЙН ДЭВШИЛ" ХХК РД: 5172152  
 Утас/Факс: 99328958, 99032252  
 И-мэйл: arvaindevshil@gmail.com  
 Хаяг: МОНГОЛ УЛС, ӨВӨРХАНГАЙ АЙМАГ, АРВАЙХЭЭР СУМ, 12-Р БАГ, ЗҮЛЭГТ, ҮЙЛДВЭРЛЭЛ 6, 601  
 ТООТ

**Энэхүү гэрчилгээг олгоход үндэслэсэн баримт, бичгүүд:**

1. Сорилтын дүнгийн дугаар, огноо: ББМХЭЛ 97/21, 2021.11.22
2. Сорилт хийсэн итгэмжлэгдсэн лабораторийн нэр: БАК-ын нэгдсэн лаборатори
3. Удирдлагын тогтолцооны нэр, гэрчилгээний дугаар, олгосон байгууллагын нэр:  
 БА ТАЛГААЖУУЛАЛТЫН ЗӨВЛӨЛИЙН ХУРЛЫН ШИЙДВЭР 2022.01.14, №01/22

**Бүтээгдэхүүн үйлчилгээний тодорхойлолт:**

1 КЕРАМИК ТООСГО-АРВАЙН ДЭВШИЛ ТООСГОНЫ ҮЙЛДВЭР 6808 0138:2010



Дээрхи бүтээгдэхүүн үйлчилгээ нь холбогдох стандарт, норматив техникийн баримт бичиг (НТББ)-ийн шаардлагыг хангаж байгаа тул энэхүү ГЭРЧИЛГЭЭ-г олгов.

Г.Мунхтөр  
 Гарын үсэг  
 990187 027 11214 302120013

Г.Дааривмаа  
 Гарын үсэг  
 990187 027 11214 302120013



PC 03



2022-01-14

Олгосон огноо

2025-01-14

Дуусах огноо



# ТОХИРЛЫН ГЭРЧИЛГЭЭ

## БАРИЛГА АРХИТЕКТУР КОРПОРАЦИ



www.bak.barilga.mn

12/24

Аж ахуйн нэгж/байгууллага/иргэн:

“ТҮМЭН ТӨМӨРТ” ХХКОМПАНИ  
Бүдүүрэг 20-р хороо, “Ажилчин”-ны  
Гудамж-14 тоотод байрлалтай.

Цахим хаяг: info@tumentumurt.mn  
www.tumentumurt.mn

у/ф: 76097676  
у: 96000001

Энэхүү гэрчилгээг олгоход үндэслэсэн баримт бичгүүд:

- Сорилтын үр дунгийн дугаар, огноо:  
GB/T 19001:2016, ISO 9001:2015 гэрчилгээ, УБГэрчилгээ, Гаалийн мэдүүлэг, үйлдвэрлэгчийн бүтээгдэхүүнд дагалдуулсан механик шинж чанар, химийн найрлагын туршилтын үр дүн, баталгаажуулалтын дээжинд хийсэн туршилтын 24/162 тоот үр дүн /5 хуудас/
- Сорил туршилт хийсэн итгэмжлэгдсэн лабораторийн нэр  
БАРИЛГА АРХИТЕКТУР КОРПОРАЦИЙН СОРИЛТЫН ЛАБОРАТОРИ
- Удирдлагын тогтолцооны нэр, гэрчилгээний дугаар, олгосон байгууллагын нэр  
ИББ 12/24  
БАРИЛГА АРХИТЕКТУР КОРПОРАЦИЙН БҮТЭЭГДЭХҮҮН БАТАЛГААЖУУЛАЛТЫН АЛБА  
СХЕМ8

Бүтээгдэхүүн/үйлчилгээний тодорхойлолт:

No. Нэр, төрөл: БТКУС-ийн код: Стандарт, НТББ-ийн тэмдэглэгээ:

SR ТӨРЛИЙН D6MM, D8 MM, D10MM-ИЙН  
НЭРЛЭСЭН ГОЛЧТОЙ НАРИЙН ГАН УТАС

72.13  
72.14

MNS JIS G 3112:2002  
GB/T 1499-2:2017

SD ТӨРЛИЙН D10MM, D12MM, D14MM,  
D16MM, D18MM, D20MM, D22MM,  
D25MM, D28MM, D32MM-ИЙН  
НЭРЛЭСЭН ГОЛЧТОЙ ГАН ТУЙВАН

/Үнэлгээнд хамрагдсан ган туйвангийн нийт  
жин хэмжээ: SR төрлийн D6мм-197,8тн D8мм-  
220,0тн, D10мм-223,2тн;

SD төрлийн шулуун D10мм-176,7тн, ороодсон  
D10мм-183,0тн, D12мм-235,2тн, D14мм-686,5тн,  
D16мм-487,1тн, D18мм-463,7тн, D20мм-185,4тн,  
D22мм-474,6тн, D25мм-154,0тн, D28мм-210,0тн,  
D32мм-344,5тн/

Дээрх бүтээгдэхүүн/үйлчилгээ нь холбогдох стандарт, норматив техникийн баримт бичиг (НТББ)-ийн шаардлагыг хангаж байгаа тул энэхүү ГЭРЧИЛГЭЭ-г олгов.

Баталгаажуулалтын  
албаны дарга

Д.Хайсамбуу

гарын үсэг

Баталгаажуулалтын  
шинжээч

Ж.Янжмаа

гарын үсэг

2024.10.29

Олгосон огноо

2025.10.29

Дуусгах огноо



# ТОХИРЛЫН ГЭРЧИЛГЭЭ



## БАРИЛГЫН ХӨГЖЛИЙН ТӨВ БҮТЭЭГДЭХҮҮНИЙ БАТАЛГААЖУУЛАЛТЫН АЛБА № 404/22

**Аж ахуйн нэгжийн мэдээлэл:**

Нэр: "УЛААНБААТАР МЕНЕЖМЕНТ" ХХК  
Хаяг: УБ хот, 20-р, УБ БҮК-УБ менежментийн байр  
Утас: 70002903, 99105333, 91916855  
И-мэйл хаяг: contact@ubmanagement.mn

**Энэхүү гэрчилгээг олгоход үндэслэсэн баримт бичгүүд:**

- Сорилтын үр дүнгийн огноо, дугаар:  
Ган туйван иржгэр-D32мм 2022.02.28 RE0057, D28 2022.02.28 RE0057, D25 2022.02.28 RE0057, D22 2022.02.28 RE0057, D20 2022.02.28 RE0057, D18 2022.02.28 RE0057, D16 2022.02.28 RE0057, D14 2022.02.28 RE0057, D12 2022.02.28 RE0057, D10 2022.02.28 RE0057, D8 2022.02.28 RE0057, D32мм- D10мм 2022.08.22 RE1071
- Сорилт хийсэн итгэмжлэгдсэн лабораторийн нэр:  
БХТ-ийн БМСШ-ний итгэмжлэгдсэн лаборатори  
ШУТИС-ийн МехТС-ын Металын сорилт, туршилт эрдэм шинжилгээний төвийн лаборатори
- Баталгаажуулалтын шийдвэр:  
Бүтээгдэхүүний баталгаажуулалтын зөвлөлийн 2022.11.30-ны өдрийн хурлын шийдвэр, БХТөвийн захирлын 2022.12.07-ны өдрийн А/653 тоот тушаал

**Бүтээгдэхүүн/үйлчилгээний тодорхойлолт:**

Нэр/Тоо хэмжээ  
**ТӨМӨР БЕТОН БҮТЭЭЦИЙН  
ИРЖГЭР ГАН ТУЙВАН**  
/SD490 D10, D12, D14  
D16, D18, D20  
D22, D25, D28, D32мм/  
  
ИМПОРТ ОХУ-аас/

БТКУС-ийн код  
**7214.20.00**

Стандарт, НТББ-ийн тэмдэглэгээ:  
**MNS JIS G 3112:2002**



*М-Ал-Ж Проперекс ХХК*  
*2024 оны хуудар авалцуу*  
*дээр нэвчн олгов.*

Дээрх бүтээгдэхүүн/үйлчилгээ нь холбогдох стандарт, норматив техникийн баримт бичиг (НТББ)-ийн шаардлагыг хангаж байгаа тул энэхүү ГЭРЧИЛГЭЭ-г олгов.

*(Арматур)*



Баталгаажуулалтын байгууллагын эрх бүхий албан тушаалтан:  
ХӨТ ААНТН ТӨВ  
УЛААНТ  
Д.Батням  
Гарын үсэг  
ТТА7992 и 5164753



Олгосон огноо  
2022.12.07  
Дуусах огноо  
2025.12.07



# ТОХИРЛЫН ГЭРЧИЛГЭЭ



## БАРИЛГЫН ХӨГЖЛИЙН ТӨВ БҮТЭЭГДЭХҮҮНИЙ БАТАЛГААЖУУЛАЛТЫН АЛБА № 411/22

**Аж ахуйн нэгжийн мэдээлэл:**

Нэр: "УЛААНБААТАР МЕНЕЖМЕНТ" ХХК  
Хаяг: УБ хот, 20-р, УБ БҮК-УБ менежментийн байр  
Утас: 70002903, 99105333, 91916855  
И-мэйл хаяг: contact@ubmanagement.mn

**Энэхүү гэрчилгээг олгоход үндэслэсэн баримт бичгүүд:**

1. Сорилтын үр дүнгийн огноо, дугаар:  
Гөлгөр ган туйван D10 2022.02.28 RE0057, D8 2022.02.28 RE0057, D6.5 2022.02.28 RE0057  
D10, D8, D6,5 2022.08.25 RE1071
2. Сорилт хийсэн итгэмжлэгдсэн лабораторийн нэр:  
БХТ-ийн БМСШ-ний итгэмжлэгдсэн лаборатори  
ШУТИС-ийн МөхТС-ын Металын сорилт, туршилт эрдэм шинжилгээний төвийн лаборатори
3. Баталгаажуулалтын шийдвэр:  
Бүтээгдэхүүний баталгаажуулалтын зөвлөлийн 2022.11.30-ны өдрийн  
хурлын шийдвэр, БХТөвийн захирлын 2022.12.07-ны өдрийн А/653 тоот тушаал

**Бүтээгдэхүүн/үйлчилгээний тодорхойлолт:**

Нэр/Тоо хэмжээ  
**ТӨМӨР БЕТОН БҮТЭЭЦИЙН  
ГӨЛГӨР ГАН ТУЙВАН**  
SR295 D6.5мм, D8мм, D10мм  
/ИМПОРТ ОХУ-аас/

БТКУС-ийн код  
**7214.20.00**

Стандарт, НТББ-ийн тэмдэглэгээ:  
**MNS JIS G 3112:2002**



*М-ли-Э Прогресс ХХК*  
*2024 онд агуулан авалтууд*  
*ээр төлсөн олоов.*

Дээрх бүтээгдэхүүн/үйлчилгээ нь холбогдох стандарт, норматив техникийн баримт бичиг (НТББ)-ийн шаардлагыг хангаж байгаа тул энэхүү **ГЭРЧИЛГЭЭ**-г олгов.

*(катанка)*



Олгосон огноо  
2022.12.07  
Дуусах огноо  
2025.12.07

*Прогресс*



# ТОХИРЛЫН ГЭРЧИЛГЭЭ



## БАРИЛГЫН ХӨГЖЛИЙН ТӨВ БҮТЭЭГДЭХҮҮНИЙ БАТАЛГААЖУУЛАЛТЫН АЛБА

№ 521/23

**Аж ахуйн нэгжийн мэдээлэл:**

Нэр: "ВАКУМ ЦОНХ" ХХК  
Хаяг: УБ, БЗД, 11-р хороо, Ногоон зоорь, 53 тоот  
Утас: 99117342, 88250125  
И-мэйл хаяг: Vakum.tsonkh.llc@gmail.com

**Энэхүү гэрчилгээг олгоход үндэслэсэн баримт бичгүүд:**

- Сорилтын үр дүнгийн огноо, дугаар:  
5 камертай хуванцар цонх 2023.09.08 Wi1232/2, 6 камертай хуванцар цонх 2023.09.22 Wi1333
- Сорилт хийсэн итгэмжлэгдсэн лабораторийн нэр:  
БХТ-ийн БМСШ-ний итгэмжлэгдсэн лаборатори
- Баталгаажуулалтын шийдвэр:  
Бүтээгдэхүүний баталгаажуулалтын зөвлөлийн 2023.10.19-ний өдрийн 14 дүгээр хурлын шийдвэр, Барилгын хөгжлийн төвийн захирлын 2023.10.20-ний өдрийн А/523 дугаар тушаал

**Бүтээгдэхүүний тодорхойлолт:**

Нэр/Тоо хэмжээ  
БАРИЛГЫН ХУВАНЦАР  
ЦОНХ, ХААЛГА  
/Т5-0.63м<sup>2</sup>х<sup>0</sup>С/вт/

Стандарт, НТББ-ийн тэмдэглэгээ:  
MNS 5830:2007  
MNS 5802:2007

Дээрх бүтээгдэхүүн/ үйлчилгээ нь холбогдох стандарт, норматив техникийн баримт бичиг (НТББ)-ийн шаардлагыг хангаж байгаа тул энэхүү ГЭРЧИЛГЭЭ-г олгов.



Баталгаажуулалтын байгууллагын эрх бүхий албан тушаалтан:

**Ц.Амарсанаа**  
гарын үсэг  
0023090109  
070721 5164783

Баталгаажуулалтын шийжээч:  
**М.Балчимэг**  
гарын үсэг  
PC.05  
YNT0152 \* 3000

Олгосон огноо  
2023.10.20  
Дуусах огноо  
2024.10.20



ХОТ БАЙГУУЛАЛТ, БАРИЛГА,  
ОРОН СУУЦЖУУЛАЛТЫН ЯАМ  
**БАРИЛГЫН ХӨГЖЛИЙН ТӨВ**

Их тойруу 1, Чингэлтэй дүүрэг, Улаанбаатар хот, 15171  
Утас: 32 07 34, Факс: (976-11) 32 03 38,  
Цахим шуудан: info@barilga.gov.mn

2025. 02. 13 № 01/320

танай \_\_\_\_\_ -ны № \_\_\_\_\_ -г

**ВАКУМ ЦОНХ ХХК -Д**

Танай компанийн ирүүлсэн "Хүсэлт гаргах тухай" 2025 оны 02 дугаар сарын 12-ны өдрийн А/25-7 дугаар албан бичигтэй танилцлаа.

Барилгын нэгдсэн мэдээллийн систем ([www.mvis.gov.mn](http://www.mvis.gov.mn)) -ээр тохирлын гэрчилгээний хүсэлт, баримт бичгүүдийг хүлээн авч хянан шалгаж байна.

Тохирлын гэрчилгээ шинээр олгох асуудлыг Бүтээгдэхүүний баталгаажуулалтын зөвлөлийн хурлаар хэлэлцүүлэхээр хүлээгдэж байна.

ЗАХИРАЛ



Т.ПҮРЭВХАТАН



М-СИ-ЭС ПРОПЕРТИ ХХК-д

ОНЦГОЙ БАЙДЛЫН ТРОФИХНИ ТАВАР  
ГАНШИН СУДЛАЛЫН  
ҮНДЭСНИЙ ХҮРЭЭЛЭНГИЙН  
АЮУЛГУЙ БАЙДЛЫН  
ҮНЭЛЭЭНИЙ НЭГДСЭН ТӨВ

Паркийн гудамж, Сонголтны дугаар  
Улаанбаатар н.э. 14250  
Утас: 29 12 51, Факс: (979-51) 20 28 45  
Цахим хуудал: [www.nca.gov.mn](http://www.nca.gov.mn)  
Цахилгаан: [www.nca.gov.mn](mailto:www.nca.gov.mn)

2025.04.10 № 14/112  
Танай 2025.03.25 ны № 10R -Т

Галын лабораторийн сорилтын дүн  
Дугаар: № 79 / 132

Дээжийг ирүүлсэн газрын нэр: М-Си-Эс проперти ХХК

Дээжийг хүлээн авсан хүний нэр, албан, тушаал: д/ч О.Батболд

Шинжилгээ хийх болсон үндэслэл: Тус байгууллагын 2025 оны 03 дугаар сарын  
25-ны өдрийн №102 тоот албан бичигт, цахилгааны кабелийн чанарын туршилт,  
шинжилгээ хийлгэх тухай хүсэлтийг үндэслэв

1	Протоколын дугаар	№ 3765 / 25
2	Бүтээгдэхүүний нэр / БМ-ын/ стандартын дугаар, тэмдэглэгээ	YJV 2*2.5+1*2.5mm <sup>2</sup> CU/XLPE/PVC
3	Дээжийн тодорхойлолт, /парт, бүлэг, сери, шинж чанар бусад шаардлагатай үзүүлэлт	Баянхонгор аймгийн Баянхөндий төслийн хүрээнд нийт барилга байгууламжийн угаралтын ажил хийж гүйцэтгэж байгаа бөгөөд уг барилга байгууламжуудын сүлжээний болон хүчний кабель гэх
4	Дээжийн тоо хэмжээ	3 метр - 1 ширхэг

Туршилт хийсэн огноо: 2025.04.10

Шинжилгээ туршилтын үр дүн:

№	Үзүүлэлт	Зэрэглэл	Шинжлэхэд дагаж мөрдсөн стандарт
1	Материалын ангилал	Ш2 (дунд зэрэг шатдаг)	EN 60695-11-20
2	Авалцан асах ангилал	Д2 (дунд зэрэг дөллөж авалцан эсдэг)	MNSGOST 21207-2007 ГОСТ 30402-98
3	Дөлний тархан дэлгэрэлтийн ангилал	ТУ2 (бага зэрэг тархдаг)	ГОСТ Р 51032-97

Тайлбар: Уг хариу нь зөвхөн дээж бүтээгдэхүүнд хамаарагдана. Дүгнэлт  
нь гаргасан өдрөөс нэг жилийн хугацаанд хүчинтэй.

ШИНЖИЛГЭЭ, ТУРШИЛТ ГҮЙЦЭТГЭСЭН: АЮУЛГУЙ БАЙДЛЫН ҮНЭДГЭЭНИЙ  
НЭГДСЭН ТӨВИЙН ГАЛЫН ИНЖЕНЕР, ДЭСЛЭГЧ

О. БАТБОЛД  
/овог нэр, гарын үсэг/

Сорилтын дүнг хувилж олшруулбал хүчингүйд тооцно.

1425051508



ОНЦГОЙ БАЙДЛЫН ЕРӨНХИЙ ГАЗАР  
ГАНШИГ СУДЛАЛЫН  
ҮНДЭСНИЙ ХҮРЭЭЛЭНГИЙН  
АЮУЛГҮЙ БАЙДЛЫН  
ҮНЭЛГЭЭНИЙ НЭГДСЭН ТӨВ

Пастнайн гудамж, Сүхбаатар дүүрэг,  
Улаанбаатар хот 14250  
Утас: 79 12 53, Факс: (976-51) 28 28 46  
Цахим и-мэйл: ncc@ncc.gov.mn  
Цахим хуудас: www.ncc.gov.mn

2025.04.10 № 142/141  
Тайлбартай 2025.03.25-ийн № 102

## Галын лабораторийн сорилтын дүн

Дугаар: № 79 / 131

Дээжийг ирүүлсэн газрын нэр: М-Си-Эс проперти ХХК

Дээжийг хүлээн авсан хүний нэр, албан, гушаал: д/ч О.Батболд

Шинжилгээ хийх болсон үндэслэл: Тус байгууллагын 2025 оны 03 дугаар сарын

25-ны өдрийн №102 тоот албан бичигт, цахилгааны кабелийн чанарын туршилт, шинжилгээ хийлгэх тухай хүсэлтийг үндэслэв.

1	Протоколын дугаар	№ 3764 / 25
2	Бүтээгдэхүүний нэр / БМ-ын/ стандартын дугаар, тэмдэглэгээ	YJV 4*120+1*70mm <sup>2</sup> CU/XLPE/PVC
3	Дээжийн тодорхойлолт, /парт, бүлэг, сери, шинж чанар бусад шаардлагатай үзүүлэлт	Баянхонгор аймгийн Баянхөндий төслийн хүрээнд нийт барилга байгууламжийн угсралтын ажилыг хийж гүйцэтгэж байгаа бөгөөд уг барилга байгууламжуудын сүлжээний болон хүчний кабель гэх
4	Дээжийн тоо хэмжээ	3 метр – 1 ширхэг

Туршилт хийсэн огноо: 2025.04.10

Шинжилгээ туршилтын үр дүн:

№	Үзүүлэлт	Зэрэглэл	Шинжлэхэд дагаж мөрдсөн стандарт
1	Материалын ангилал	Ш2 (дунд зэрэг шатдаг)	EN 60695-11-20
2	Авалцан асах ангилал	D2 (дунд зэрэг дөллөж авалцан асдаг)	MNSGOST 21207-2007 ГОСТ 30402-96
3	Дөлний тархан дэлгэрэлтийн ангилал	TY2 (бага зэрэг тархдаг)	ГОСТ Р 51032-97

Тайлбар. Уг хариу нь зөвхөн дээж бүтээгдэхүүнд хамаарагдана. Дүгнэлт нь гаргасан өдрөөс нэг жилийн хугацаанд хүчинтэй.

ШИНЖИЛГЭЭ, ТУРШИЛТ ГҮЙЦЭТГЭСЭН АЮУЛГҮЙ БАЙДЛЫН ҮНЭЛГЭЭНИЙ  
НЭГДСЭН ТӨВИЙН ГАЛЫН ИНЖЕНЕР, ДЭСЛЭГЧ

О. БАТБОЛД  
(овог, нэр, гарын үсэг)

Сорилтын дүнг хувилж олшруулбал хүчингүйд тооцно.

1425051506



ОНЦГОЙ БАЙДЛИЙ ГРОНХИЙ ТАЗАР  
ГЭМШИН СУДЛАЛЫН  
ҮНДЭСНИЙ ХҮРЭЭЛЭНИЙН  
АЮУЛГУЙ БАЙДЛИЙН  
ҮНЭЛГЭЭНИЙ НЭГДСЭН ТӨВ

Партизани гудамж, Сүхбаатар дүүрэг,  
Улаанбаатар хот, 14210  
Утас: 26 12 53, Факс: (97531) 26 18 48,  
Цэвэр шувууны: info@nema.gov.mn,  
Цахим хуудас: www.nema.gov.mn

дээж. 04.10 № 10140  
танай дээж. 03.05 ны № 102

Галын лабораторийн сорилтын дүн

Дугаар № 79 / 130

Дээжийг ирүүлсэн газрын нэр: М-Си-Эс. проперти ХХК

Дээжийг хүлээн авсан хүний нэр, албан тушаал: д/ч О. Батболд

Шинжилгээ хийх болсон үндэслэл: Тус байгууллагын 2025 оны 03 дугаар сарын

25-ны өдрийн №102 тоот албан бичигт, цахилгааны кабелийн чанарын туршилт,

шинжилгээ хийлгэх тухай хүсэлтийг үндэслэв.

1	Протоколын дугаар	№ 3763 / 25
2	Бүтээгдэхүүний нэр / БМ-ын/ стандартын дугаар, тэмдэглэгээ	YJV 4*10+1*10mm <sup>2</sup> CU/XLPE/PVC
3	Дээжийн тодорхойлолт /парт, бүлэг, сери, шинж чанар бусад шаардлагагай үзүүлэлт	Баянхонгор аймгийн Баянхөндий төслийн хүрээнд нийт барилга байгууламжийн угсралтын ажлын хөшөө гүйцэтгэл болгоо бөгөөд уг барилга байгууламжуудын сүлжээний болон хүчний кабель гэх.
4	Дээжийн тоо хэмжээ	3 метр - 1 ширхэг

Туршилт хийсэн огноо: 2025.04.10

Шинжилгээ туршилтын үр дүн:

№	Үзүүлэлт	Зэрэглэл	Шинжлэхэд дагаж мөрдсөн стандарт
1	Материалын ангилал	Ш2 (дунд зэрэг шатдаг)	EN 60695-11-20
2	Авалцан асах ангилал	D2 (дунд зэрэг дөллөж авалцан асдаг)	MNSGOST 21207:2007 ГОСТ 30402-96
3	Дөлний тархан дэлгэрэлтийн ангилал	TY2 (бага зэрэг тархдаг)	ГОСТ Р 51032-97

Тайлбар: Уг хариу нь зөвхөн дээж бүтээгдэхүүнд хамаарагдана. Дүгнэлт нь гаргасан өдрөөс нэг жилийн хугацаанд хүчинтэй.

ШИНЖИЛГЭЭ, ТУРШИЛТ ГҮЙЦЭТГЭСЭН АЮУЛГУЙ БАЙДЛИЙН ҮНЭЛГЭЭНИЙ  
НЭГДСЭН ТӨВИЙН ГАЛЫН ИНЖЕНЕР, ДЭСЛЭГЧ

О. БАТБОЛД  
/ово, нэр, гарын үсэг/

Сорилтын дүнг хувилж олшруулбал хүчингүйд тооцно.

1425051504



ОНЦГОЙ БАЙДЛЫН ПРОФИЙ ГАЗАР  
ГАНШИГ СУДАЛДЫН  
ҮНДЭСНИЙ ХҮРЭЭЛЭГИЙН  
АЮУЛГҮЙ БАЙДЛЫН  
ҮНЭЛГЭЭНИЙ НЭГДСЭН ТӨВ

Галын галын судалгаа дүрж  
Улаанбаатар хот 14250  
Утас 261253, Факс (976-51) 262846  
Цэвэршүүдэл: 14250@ncc.gov.mn  
Цэвэршүүдэл: www.ncc.gov.mn

2025.04.10 № 14/139  
2025.03.25 № 102

Галын лабораторийн сорилтын дүн

Дугаар № 79 / 129

Дээжийг ирүүлсэн газрын нэр: М-Си-Эс проперти ХХК

Дээжийг хүлээн авсан хүний нэр, албан, тушаал: д/ч О.Батболд

Шинжилгээ хийх болсон үндэслэл: Тус байгууллагын 2025 оны 03 дугаар сарын 25-ны өдрийн №102 тоот албан бичиг, цахилгааны кабелийн чанарын туршилт, шинжилгээ хийлгэх тухай хүсэлтийг үндэслэв

1	Протоколын дугаар	№ 3762 / 25
2	Бүтээгдэхүүний нэр / БМ-ын/ стандартын дугаар, тэмдэглэгээ	YJVRP 6*1.5+1*1.5mm2 CU/XLPE/OAS/PVC
3	Дээжийн тодорхойлолт, ларт, бүлэг, сери, шинж чанар бусад шаардлагатай үзүүлэлт	Баянхонгор аймгийн Баянхөндий төслийн хүрээнд нийт барилга байгууламжийн угсралтын ажлыг хийж гүйцэтгэж байгаа бөгөөд уг барилга байгууламжуудын сүлжээний болон хүчний кабель гэх
4	Дээжийн тоо хэмжээ	3 метр - 1 ширхэг

Туршилт хийсэн огноо: 2025.04.10

Шинжилгээ туршилтын үр дүн:

№	Үзүүлэлт	Зэрэглэл	Шинжлэхэд дагаж мөрдсөн стандарт
1	Материалын ангилал	Ш2 (дунд зэрэг шатдаг)	EN 60695-11-20
2	Авалцан асах ангилал	Д2 (дунд зэрэг дөллөж авалцан асдаг)	MNSGOST 21207 2007 ГОСТ 30402-96
3	Дөлний тархан дэлгэрэлтийн ангилал	ТҮ2 (бага зэрэг тархдаг)	ГОСТ Р 51032-97

Тайлбар: Уг хариу нь зөвхөн дээж бүтээгдэхүүнд хамаарагдана. Дүгнэлт нь гаргасан өдрөөс нэг жилийн хугацаанд хүчинтэй

ШИНЖИЛГЭЭ, ТУРШИЛТ ГҮЙЦЭТГЭСЭН АЮУЛГҮЙ БАЙДЛЫН ҮНЭЛГЭЭНИЙ НЭГДСЭН ТӨВИЙН ГАЛЫН ИНЖЕНЕР, ДЭСЛЭГЧ **О.БАТБОЛД**  
(овог нэр, гарын үсэг)



Сорилтын дүнг хувилж олшруулбал хүчингүйд тооцно.

1425051502



ОШШОЙ БАЙДЛЫН ЕРӨНХИЙ ТАЗАР  
ГАМШИГ СУДЛАЛЫН  
ҮНДЭСНИЙ ХҮРЭЭГЭЭНИЙ  
АЮУЛГҮЙ БАЙДЛЫН  
ҮНЭЛГЭЭНИЙ НЭГДСЭН ТӨВ

Патриарх гудамж, Сүхбаатар дүүрэг  
Улаансаатар хот, 14250  
Утас: 25 12 53 - Факс: (976-51) 26 38 40  
Цахим илгүүдэл: info@neta.gov.mn  
Цахим хуудас: www.neta.gov.mn

2025.04.10 № 14/138  
Тайлбар 2025.03.25 № 102 -1

Галын лабораторийн сорилтын дүн

Дугаар № 79 / 128

Дээжийг ирүүлсэн газрын нэр: М-Си-Эс проперти ХХК

Дээжийг хүлээн авсан хүний нэр, албан, тушаал: д/ч О Батболд

Шинжилгээ хийх болсон үндэслэл: Тус байгууллагын 2025 оны 03 дугаар сарын 25-ны өдрийн №102 тоот албан бичигт, цахилгааны кабелийн чанарын гуршилт, шинжилгээ хийлгэх тухай хүсэлтийг үндэслэв.

1	Протоколын дугаар	№ 3761 / 25
2	Бүтээгдэхүүний нэр / БМ-ын/ стандартын дугаар, тэмдэглэгээ	KVVRP 19*1,5+1*1 5 mm2, 0.45/0.75kV PVC
3	Дээжийн тодорхойлолт, /парт, бүлэг, сери, шинж чанар бусад шаардлагатай үзүүлэлт	Баянхонгор аймгийн Баянхөндий төслийн хүрээнд нийт барилга байгууламжийн угсралтын ажлыг хийж гүйцэтгэн байгаа бөгөөд уг барилга байгууламжуудын сүлжээний болон хүчний кабель гэх
4	Дээжийн тоо хэмжээ	3 метр – 1 ширхэг

Туршилт хийсэн огноо: 2025.04.10

Шинжилгээ туршилтын үр дүн:

№	Үзүүлэлт	Зэрэглэл	Шинжлэхэд дагаж мөрдсөн стандарт
1	Материалын ангилал	Ш2 (дунд зэрэг шатдаг)	EN 60695-11-20
2	Авалцан асах ангилал	Д2 (дунд зэрэг дөллөж авалцан асдаг)	MNSGOST 21207:2007 ГОСТ 30402-96
3	Дөлний тархан дэлгэрэлтийн ангилал	ТУ2 (бага зэрэг тархдаг)	ГОСТ Р 51032-97

Тайлбар: Уг хариу нь зөвхөн дээж бүтээгдэхүүнд хамаарагдана. Дүгнэлт нь гаргасан өдрөөс нэг жилийн хугацаанд хүчинтэй.

ШИНЖИЛГЭЭ, ТУРШИЛТ ГҮЙЦЭТГЭСЭН АЮУЛГҮЙ БАЙДЛЫН ҮНЭЛГЭЭНИЙ  
НЭГДСЭН ТӨВИЙН ГАЛЫН ИНЖЕНЕР, ДЭСЛЭГЧ

О. БАТБОЛД  
Товч, нэр, гарын үсэг/

Сорилтын дүнг хувилж олшруулбал хүчингүйд тооцно

1425051500



ОНЦГОЙ БАЙДЛЫН ӨРӨНГИЙ ГАЗАР  
ГАМШИГ СУДАЛДЫН  
ҮНДЭСНИЙ ХҮРЭЭГЭНИЙН  
АЮУЛГҮЙ БАЙДЛЫН  
ҮНЭЛГЭЭНИЙ НЭГДСЭН ТӨВ

Парламентын гудамж, Сүхбаатар дүүрэг,  
Улаанбаатар хот, 14250  
Утас: 29 12 51, Факс: (976-51) 20 28 46  
Цахим хуудас: [mca.gov.mn](http://mca.gov.mn)  
Цахим хуудас: [www.mn.gov.mn](http://www.mn.gov.mn)

2025.04.10 № 14/138  
Тандал 2025.03.25-ний № 102

Галын лабораторийн сорилтын дүн  
Дугаар № 79 / 127

Дээжийг ирүүлсэн газрын нэр М-Си-Эс проперти ХХК  
Дээжийг хүлээн авсан хүний нэр, албан тушаал д/ч О Батболд  
Шинжилгээ хийх болсон үндэслэл: Тус байгууллагын 2025 оны 03 дугаар сарын  
25-ны өдрийн №102 тоот албан бичиг, цахилгааны кабелийн чанарын туршилт,  
шинжилгээ хийлгэх тухай хүсэлтийг үндэслэв

1	Протоколын дугаар	№ 3760 / 25
2	Бүтээгдэхүүний нэр / БМ-ын/ стандартын дугаар тэмдэглэгээ	YJVRP 10*1.5*1*1.5 mm2 PVC
3	Дээжийн тодорхойлолт /парт, бүлэг, сери, шинж чанар бусад шаардлагатай үзүүлэлт	Баянхонгор аймгийн Баянхөндий төслийн хүрээнд нийт барилга байгууламжийн үгэрлэлтийн ажилыг хийж гүйцэтгэж байгаа бөгөөд уг барилга байгууламжуудын сүлжээний болон хүчний кабель гэх
4	Дээжийн тоо хэмжээ	3 метр – 1 ширхэг

Туршилт хийсэн огноо: 2025 04.10  
Шинжилгээ туршилтын үр дүн:

№	Үзүүлэлт	Зэрэглэл	Шинжлэхэд дагаж мөрдсөн стандарт
1	Материалын ангилал	Ш2 (дунд зэрэг шатдаг)	EN 60695-11-20
2	Авалцан асах ангилал	D2 (дунд зэрэг дөллөж авалцан эсдэг)	MNSGOST 21207 2007 ГОСТ 30402-96
3	Дөлний тархан дэлгэрэлтийн ангилал	TY2 (бага зэрэг тархдаг)	ГОСТ Р 51032-97

Тайлбар: Уг хариу нь зөвхөн дээж бүтээгдэхүүнд хамаарагдана. Дүгнэлт  
нь гаргасан өдрөөс нэг жилийн хугацаанд хүчинтэй

ШИНЖИЛГЭЭ, ТУРШИЛТ ГҮЙЦЭТГЭСЭН АЮУЛГҮЙ БАЙДЛЫН ҮНЭЛГЭЭНИЙ  
НЭГДСЭН ТӨВИЙН ГАЛЫН ИНЖЕНЕР, ДЭСЛЭГЧ

О. БАТБОЛД  
Төвөгч нэр, гарын үсэг/

Сорилтын дүнг хувилж олшруулбал хүчингүйд тооцно

1425051498



ОНШГОГ БАЙДЛИЙН ГРӨВХИЙ ГАЗАР  
ГАМНИЙ СУДАЛГААНЫ  
ҮНДЭСНИЙ ХҮРЭЭЛЭНИЙН  
АЮУЛГҮЙ БАЙДЛИЙН  
ҮНЭЛГЭЭНИЙ НЭГДСЭН ТӨВ

Парламентуудын Бүтэцтэй Ажлын  
Улаанбаатар хот, 14150  
Утас: 20 12 53; Факс: (976-31) 60 20 40  
Цэвэр шүүдэл: nid@ymta.gov.mn  
Цахим хуудас: www.ozgoviya.gov.mn

дэрс 04.10 № 14/186  
танай дэрс 03.05 № 100 -г

Галын лабораторийн сорилтын дүн

Дугаар, № 79 / 126

Дээжийг ирүүлсэн газрын нэр: М-Си-Эс проперти ХХК

Дээжийг хүлээн авсан хүний нэр, албан, тушаал: д/ч О.Батболд

Шинжилгээ хийх болсон үндэслэл: Тус байгууллагын 2025 оны 03 дугаар сарын 25-ны өдрийн №102 тоот албан бичигт, цахилгааны кабелийн чанарын туршилт, шинжилгээ хийлгэх тухай хүсэлтийг үндэслэв.

1	Протоколын дугаар	№ 3759 / 25
2	Бүтээгдэхүүний нэр / БМ-ын/ стандартын дугаар, тэмдэглэгээ	YJVRP 1*2*1*1.5 mm2 PVC
3	Дээжийн тодорхойлолт, /парт, бүлэг, сери, шинж чанар бусад шаардлагатай үзүүлэлт	Баянхонгор аймгийн Баянхөндий төслийн хүрээнд нийт барилга байгууламжийн угсралтын ажлыг хийж гүйцэтгэж байгаа бөгөөд уг барилга байгууламжуудын сүлжээний болон хүчний кабель гэх
4	Дээжийн тоо хэмжээ	3 метр – 1 ширхэг

Туршилт хийсэн огноо: 2025.04.10

Шинжилгээ туршилтын үр дүн

№	Үзүүлэлт	Зэрэглэл	Шинжлэхэд дагаж мөрдсөн стандарт
1	Материалын ангилал	Ш2 (дунд зэрэг шатдаг)	EN 60695-11-20
2	Авалцан асах ангилал	Д2 (дунд зэрэг дөллөж авалцан асдаг)	MNSGOST 21207-2007 ГОСТ 30402-96
3	Дөлний тархан дэлгэрэлтийн ангилал	ТУ2 (бага зэрэг тархдаг)	ГОСТ Р 51032-97

Тайлбар: Уг хариу нь зөвхөн дээж бүтээгдэхүүнд хамаарагдана. Дүгнэлт нь гаргасан өдрөөс нэг жилийн хугацаанд хүчинтэй.

ШИНЖИЛГЭЭ, ТУРШИЛТ ГҮЙЦЭТГЭСЭН АЮУЛГҮЙ БАЙДЛИЙН ҮНЭЛГЭЭНИЙ  
НЭГДСЭН ТӨВИЙН ГАЛЫН ИНЖЕНЕР ДЭЭЛЭГЧ

О. БАТБОЛД  
/овог нэр, гарын үсэг/

Сорилтын дүнг хувилж олшруулбал хүчингүйд тооцно.

1425051496



М-СИ-ЭС ПРОПЕРТИ ХХК-д

Хавсралт - 2



М-СИ-ЭС ПРОПЕРТИ ХХК-д

ОНЦГОЙ БАЙДЛЫН ПРОФИЙН ГАЗАР  
ГАМШИГ СУДАЛЛЫН  
ҮНДЭСНИЙ ХҮРЭЛЭНГИЙН  
АЮУЛГҮЙ БАЙДЛЫН  
ҮНЭЛГЭЭНИЙ НЭГДСЭН ТӨВ

Бодлогын гудамж, Сүхбаатар дүүрэг,  
Улаанбаатар хот - 14250  
Утас: 20 12 53, Факс: (976-51) 26 28 40,  
Цахим хуудал: [mep.gov.mn](http://mep.gov.mn)  
Цахим хуудас: [www.mep.gov.mn](http://www.mep.gov.mn)

дээр 04.10 № 44/КБ  
Танай дээр 08.05 ны № 102

Галын лабораторийн сорилтын дүн

Дугаар № 79 / 125

Дээжийг ирүүлсэн газрын нэр: М-Си-Эс проперти ХХК

Дээжийг хүлээн авсан хүний нэр, албан, тушаал: д/ч О Батболд

Шинжилгээ хийх болсон үндэслэл: Тус байгууллагын 2025 оны 03 дугаар сарын

25-ны өдрийн №102 тоот албан бичигт, цахилгааны кабелийн чанарын туршилт

шинжилгээ хийлгэх тухай хүсэлтийг үндэслэв

1	Протоколын дугаар	№ 3758 / 25
2	Бүтээгдэхүүний нэр / БМ-ын/ стандартын дугаар, тэмдэглэгээ	YJV 4*240+1*120mm <sup>2</sup> 0.6/1kV, CU/XLPE/PVC
3	Дээжийн гадарх, /парт, бүлэг, сери, шинж чанар бусад шаардлагатай үзүүлэлт	Баянхонгор аймгийн Баянхөндий төслийн хүрээнд нийт барилга байгууламжийн угсралтын ажлыг хийж гүйцэтгэж байгаа бөгөөд уг барилга байгууламжуудын сүлжээний болон хүчний кабель гэх
4	Дээжийн тоо хэмжээ	3 метр – 1 ширхэг

Туршилт хийсэн огноо: 2025.04.10

Шинжилгээ туршилтын үр дүн:

№	Үзүүлэлт	Зэрэглэл	Шинжлэхэд дагаж мөрдсөн стандарт
1	Материалын ангилал	Ш2 (дунд зэрэг шатдаг)	EN 60695-11-20
2	Авалцан асах ангилал	Д2 (дунд зэрэг дөллөж эвдэцэг эсдэг)	MNSGOST 21207 2007 ГОСТ 30402-96
3	Дөлний тархан дэлгэрэлтийн ангилал	ТУ2 (бага зэрэг тархдаг)	ГОСТ Р 51032-97

Тайлбар: Уг хариу нь зөвхөн дээж бүтээгдэхүүнд хамаарагдана. Дүгнэлт нь гаргасан өдрөөс нэг жилийн хугацаанд хүчинтэй.

ШИНЖИЛГЭЭ, ТУРШИЛТ ГҮЙЦЭТГЭСЭН АЮУЛГҮЙ БАЙДЛЫН ҮНЭЛГЭЭНИЙ  
НЭГДСЭН ТӨВИЙН ГАЛЫН ИНЖЕНЕР ДЭСЛЭГЧ

О. БАТБОЛД  
Товч, нэр, гарын үсэг

Сорилтын дүнг хувилж олшруулбал хүчингүйд тооцно

1425051494



ОНЦГОН БАЙДЛИЙН ПРОФИЙН ГАЗАР  
ГАМНИНГ СУЛГАЛЫН  
ҮНДЭСНИЙ ХҮРЭЭГЭНИЙН  
АЮУЛГҮЙ БАЙДЛИЙН  
ҮНЭЛГЭЭНИЙ НЭГДСЭН ТӨВ

Парламентын гудамж, Сүхбаатар дүүрэг,  
Улаанбаатар хот, 14250  
Утас: 40 12 53 Факс: (975-51) 20 20 46  
Цахим хуудас: [www.nqa.mn](http://www.nqa.mn)  
Цахим хуудас: [www.nqa.mn](http://www.nqa.mn)

дугаар 2025.04.10 № 14/154  
Тангийн 2025.08.25 -ны № 102

## Галын лабораторийн сорилтын дүн

Дугаар № 79 / 124

Дээжийг ирүүлсэн газрын нэр: М-Си-Эс проперти ХХК

Дээжийг хүлээн авсан хүний нэр, албан, тушаал, д/ч О.Батболд

Шинжилгээ хийх болсон үндэслэл: Тус байгууллагын 2025 оны 03 дугаар сарын  
25-ны өдрийн №102 тоот албан бичигт, цахилгааны кабелийн чанарын туршилт,  
шинжилгээ хийлгэх тухай хүсэлтийг үндэслэв.

1	Протоколын дугаар	№ 3757 / 25
2	Бүтээгдэхүүний нэр / БМ-ын/ стандартын дугаар, тэмдэглэгээ	YJV 4*70+1*35mm <sup>2</sup> , 0.6/1kV, CU/XI, PE/PVC
3	Дээжийн тодорхойлолт, /парт, бүлэг, сери, шинж чанар бусад шаардлагагай үзүүлэлт	Баянхонгор аймгийн Баянхөндий төслийн хүрээнд нийт барилга байгууламжийн утралтын эвдлэг хийж гүйцэтгэж байгаа бөгөөд уг барилга байгууламжуудын сүлжээний болон хүчний кабель гэх
4	Дээжийн тоо хэмжээ	3 метр = 1 ширхэг

Туршилт хийсэн огноо: 2025.04.10

Шинжилгээ туршилтын үр дүн:

№	Үзүүлэлт	Зэрэглэл	Шинжлэхэд дагаж мөрдсөн стандарт
1	Материалын ангилал	Ш2 (дунд зэрэг шатдаг)	EN 60695-11-20
2	Авалцан асах ангилал	D2 (дунд зэрэг дөллөж авалцан асдаг)	MNSGOST 21207 2007 ГОСТ 30402-96
3	Дөлний тархан дэлгэрэлтийн ангилал	TY2 (бага зэрэг тархдаг)	ГОСТ Р 51032-97

Тайлбар: Уг хариу нь зөвхөн дээж бүтээгдэхүүнд хамаарагдана. Дүгнэлт  
нь гаргасан өдрөөс нэг жилийн хугацаанд хүчинтэй.

ШИНЖИЛГЭЭ, ТУРШИЛТ ГҮЙЦЭТГЭСЭН АЮУЛГҮЙ БАЙДЛИЙН ҮНЭЛГЭЭНИЙ  
НЭГДСЭН ТӨВИЙН ГАЛЫН ИНЖЕНЕР, ДЭСЛЭГЧ О. Б. БАТБОЛД  
/овог, нэр, гарын үсэг/

Сорилтын дүнг хувилж олшруулбал хүчингүйд тооцно.

1425051492



ОНГОЙ БАЙДЛЫН ТӨВИЙН ТАЗАР  
ГАМШИГ СУДАЛБЫН  
ҮНДЭСНИЙ ХҮРЭЭГЭНИЙН  
АЮУЛГҮЙ БАЙДЛЫН  
ҮНЭЛГЭЭНИЙ НЭГДСЭН ТӨВ

Партианы гудамж, Сүхбаатар дүүрэг  
Улаанбаатар хот, 14260  
Утас: 26 12 53, Факс: 976-511 26 28 45  
Цахим хуудал: [ndf.mn](http://ndf.mn)  
Цахим хуудал: [www.ndf.mn](http://www.ndf.mn)

2025. 04.10 № 14/133  
Талаар 2025.03.25 ны № 100 -1

## Галын лабораторийн сорилтын дүн

Дугаар: № 79 / 123

Дээжийг ирүүлсэн газрын нэр: М-Си-Эс проперти ХХК

Дээжийг хүлээн авсан хүний нэр, албан, тушаал: д/ч О.Батболд

Шинжилгээ хийх болсон үндэслэл: Тус байгууллагын 2025 оны 03 дугаар сарын  
25-ны өдрийн №102 тоот албан бичигт, цахилгааны кабелийн чанарын туршилт,  
шинжилгээ хийлгэх тухай хүсэлтийг үндэслэв

1	Протоколын дугаар	№ 3756 / 25
2	Бүтээгдэхүүний нэр / БМ-ын/ стандартын дугаар тэмдэглэгээ	УJV 3*25-1*16mm <sup>2</sup> 0.6/1kV, CU/XLPE/PVC
3	Дээжийн тодорхойлолт, /парт, бүлэг, сери, шинж чанар бусад шаардлагагаи үзүүлэлт	Баянхонгор аймгийн Баянхөндий төслийн хүрээнд нийт барилга байгууламжийн үзэсрэлтийн ажлыг хийж гүйцэтгэж байгаа бөгөөд уг барилга байгууламжуудын сүлжээний болон хүчний кабель гэх
4	Дээжийн тоо хэмжээ	3 метр – 1 ширхэг

Туршилт хийсэн огноо: 2025.04.10

Шинжилгээ туршилтын үр дүн

№	Үзүүлэлт	Зэрэглэл	Шинжлэхэд дагаж мөрдсөн стандарт
1	Материалын ангилал	Ш2 (дунд зэрэг шатдаг)	EN 60695-11-20
2	Авалцан асах ангилал	Д2 (дунд зэрэг дөллөж авалцан асдаг)	MNSGOST 21207-2007 ГОСТ 30402-96
3	Дөлний тархан дэлгэрэлтийн ангилал	ГҮ2 (бага зэрэг тархдаг)	ГОСТ Р 51032-97

Тайлбар: Уг хариу нь зөвхөн дээж бүтээгдэхүүнд хамаарагдана. Дүгнэлт  
нь гаргасан өдрөөс нэг жилийн хугацаанд хүчинтэй.

ШИНЖИЛГЭЭ, ТУРШИЛТ ГҮЙЦЭТГЭСЭН АЮУЛГҮЙ БАЙДЛЫН ҮНЭЛГЭЭНИЙ  
НЭГДСЭН ТӨВИЙН ГАЛЫН ИНЖЕНЕР, ДЭСЛЭГЧ

О. БАТБОЛД  
Төвөг, нэр, гарын үсэг!

Сорилтын дүнг хувилж олшруулбал хүчингүйд тооцно.

1425051490



ОНЦГОЙ БАЙДЛЫН ӨРӨНХНИ ГАЗАР  
ГАНШИНГ СУДЛАЛЫН  
ҮНДЭСНИЙ ХҮРЭЭЛЭГИЙН  
АЮУЛГҮЙ БАЙДЛЫН  
ҮНЭЛГЭЭНИЙ НЭГДСЭН ТӨВ

Партизаны тудамж, Сувбаттар дүүрэг,  
Уултунбаатар хот, 14200  
Утас: 25 12 33, Факс: (970-01) 26 28 46  
Цахим илүүдэл: ead@metn.gov.mn  
Цахим хуудас: www.mn.metn.gov.mn

2025. 04.10 № 14/102  
Танай 2025.04.05-ны № 102 -т

Галын лабораторийн сорилтын дүн

Дугаар: № 79 / 122

Дээжийг ирүүлсэн газрын нэр: М-Си-Эс проперти ХХК

Дээжийг хүлээн авсан хүний нэр, албан, тушаал: д/ч О.Батболд

Шинжилгээ хийх болсон үндэслэл: Тус байгууллагын 2025 оны 03 дугаар сарын 25-ны өдрийн №102 тоот албан бичигт, цахилгааны кабелийн чанарын туршилт, шинжилгээ хийлгэх тухай хүсэлтийг үндэслэв.

1	Протоколын дугаар	№ 3755 / 25
2	Бүтээгдэхүүний нэр / БМ-ын/ стандартын дугаар, тэмдэглэгээ	WDZ-YJV 2C+E 1.5 mm <sup>2</sup> , CU/XLPE/L SZH
3	Дээжийн тодорхойлолт, /парт, бүлэг, сери, шинж чанар бусад шаардлагатай үзүүлэлт	Баянхонгор аймгийн Баянхөндий төслийн хүрээнд нийт барилга байгууламжийн угсралтын ажлыг хийж гүйцэтгэж байгаа бөгөөд уг барилга байгууламжуудын сүлжээний болон хүчний кабель гэх.
4	Дээжийн тоо хэмжээ	3 метр – 1 ширхэг

Туршилт хийсэн огноо: 2025.04.10

Шинжилгээ туршилтын үр дүн:

№	Үзүүлэлт	Зэрэглэл	Шинжлэхэд дагаж мөрдсөн стандарт
1	Материалын ангилал	Ш2 (дунд зэрэг шатдаг)	EN 60695-11-20
2	Авалцан асах ангилал	Д2 (дунд зэрэг дөллөж авалцан асдаг)	MNSGOST 21207:2007 ГОСТ 30402-96
3	Дөлний тархан дэлгэрэлтийн ангилал	ТУ2 (бага зэрэг тархдаг)	ГОСТ Р 51032-97

Тайлбар: Уг хариу нь зөвхөн дээж бүтээгдэхүүнд хамаарагдана. Дүгнэлт нь гаргасан өдрөөс нэг жилийн хугацаанд хүчинтэй.

ШИНЖИЛГЭЭ, ТУРШИЛТ ГҮЙЦЭТГЭСЭН: АЮУЛГҮЙ БАЙДЛЫН ҮНЭЛГЭЭНИЙ НЭГДСЭН ТӨВИЙН ГАЛЫН ИНЖЕНЕР, ДЭСЛЭГЧ

  
О. БАТБОЛД  
/овог, нэр, гарын үсэг/

Сорилтын дүнг хувилж олшруулбал хүчингүйд тооцно.

1425051488



ОНЦГОЙ БАЙДЛИЙН ЕРӨНХӨН ГАЗАР  
ГАНШИГ СУДАЛБЫН  
ҮНДЭСНИЙ ХҮРЭЭЛНИЙН  
АЮУЛГҮЙ БАЙДЛИЙН  
ҮНЭЛГЭЭНИЙ НЭГДСЭН ТӨВ

Парламент гудамж, Сүхбаатар дүүрэг  
Улаанбаатар хот 14250  
Утас 28 12 53; Факс: (976-61) 28 28 48  
Цахим хуудал: nidcenter.gov.mn  
Цахим хуудал: www.nid-center.gov.mn

2025.04.10 № 14/181  
таныг 2025.04.25-ийн № 108 -Т

## Галын лабораторийн сорилтын дүн

Дугаар: № 79 / 121

Дээжийг ирүүлсэн газрын нэр: М-Си-Эс проперти ХХК

Дээжийг хүлээн авсан хүний нэр, албан, тушаал: д/ч О.Батболд

Шинжилгээ хийх болсон үндэслэл: Тус байгууллагын 2025 оны 03 дугаар сарын 25-ны өдрийн №102 тоот албан бичигт, цахилгааны кабелийн чанарын туршилт, шинжилгээ хийлгэх тухай хүсэлтийг үндэслэв.

1	Протоколын дугаар	№ 3754 / 25
2	Бүтээгдэхүүний нэр / БМ-ын/ стандартын дугаар, тэмдэглэгээ	CAT6 24awg (Unshielded 24 AWG BARE COPPER)
3	Дээжийн гадарх, шилжүүлэлт, ларт, бүлэг, сери, шинж чанар бусад шаардлагатай үзүүлэлт	Баянхонгор аймгийн Баянхөндий төслийн хүрээнд нийт барилга байгууламжийн угсралтын ажлыг хийж гүйцэтгэж байгаа бөгөөд уг барилга байгууламжуудын сүлжээний болон хүчний кабель гэх
4	Дээжийн тоо хэмжээ	3 метр – 1 ширхэг

Туршилт хийсэн огноо: 2025.04.10

Шинжилгээ туршилтын үр дүн:

№	Үзүүлэлт	Зэрэглэл	Шинжлэхэд дагаж мөрдсөн стандарт
1	Материалын ангилал	ШЗ (хэвийн шатдаг)	EN 60695-11-20
2	Авалцан асах ангилал	ДЗ (хялбар дөллөж авалцан асдаг)	MNSGOST 21207:2007 ГОСТ 30402-96
3	Дөлний тархан дэлгэрэлтийн ангилал	ТҮЗ (дунд зэрэг тархдаг)	ГОСТ Р 51032-97

Тайлбар: Уг хариу нь зөвхөн дээж бүтээгдэхүүнд хамаарагдана. Дүгнэлт нь гаргасан өдрөөс нэг жилийн хугацаанд хүчинтэй.

ШИНЖИЛГЭЭ, ТУРШИЛТ ГҮЙЦЭТГЭСЭН АЮУЛГҮЙ БАЙДЛИЙН ҮНЭЛГЭЭНИЙ  
НЭГДСЭН ТӨВИЙН ГАЛЫН ИНЖЕНЕР, ДЭСЛЭГЧ

  
О. БАТБОЛД/  
Товог, нэр, гарын үсэг/

Сорилтын дүнг хувилж олшруулбал хүчингүйд тооцно

1425051486



ӨНДӨН БАЙДЛЫН ТӨВИЙН ГАЗАР  
ГАМШИГ СУДАЛЛЫН  
ҮНДЭСНИЙ ХҮРЭЭЛЭНИЙН  
АЮУЛГҮЙ БАЙДЛЫН  
ҮНЭЛГЭЭНИЙ НЭГДСЭН ТӨВ

Персонал гудамж, Сүхбаатар дүүрэг,  
Улаанбаатар хот, 14250  
Утас: 26 12 55, Факс: (976-51) 26 26 46  
Цахим хуудал: [mnd.gov.mn](http://mnd.gov.mn)  
Цахим хуудал: [www.mnd.gov.mn](http://www.mnd.gov.mn)

Энэс. 04.10 № 14/130  
Танай 2025.03.25 Ший № 102

Галын лабораторийн сорилтын дүн

Дугаар: № 79 / 120

Дээжийг ирүүлсэн газрын нэр: М-Си-Эс проперти ХХК

Дээжийг хүлээн авсан хүний нэр, албан, тушаал: д/ч О. Батболд

Шинжилгээ хийх болсон үндэслэл: Тус байгууллагын 2025 оны 03 дугаар сарын 25-ны өдрийн №102 тоот албан бичигт, цахилгааны кабелийн чанарын туршилт, шинжилгээ хийлгэх тухай хүсэлтийг үндэслэв.

1	Протоколын дугаар	№ 3753 / 25
2	Бүтээгдэхүүний нэр / БМ-ын/ стандартын дугаар, тэмдэглэгээ	WDZ-YJV Multicore 2C+E 1.5 mm <sup>2</sup> , 0.6/1kV CU/XLPE/LSZH
3	Дээжийн тодорхойлолт, /парт, бүлэг, сери, шинж чанар бусад шаардлагатай үзүүлэлт	Баянхонгор аймгийн Баянхөндий төслийн хүрээнд нийт барилга байгууламжийн угсралтын ажилт жийн гүйцэтгэж байгаа бөгөөд уг барилга байгууламжуудын сүлжээний болон хүчний кабель гэх
4	Дээжийн тоо хэмжээ	3 метр – 1 ширхэг

Туршилт хийсэн огноо: 2025.04.10

Шинжилгээ туршилтын үр дүн:

№	Үзүүлэлт	Зэрэглэл	Шинжлэхэд дагаж мөрдсөн стандарт
1	Материалын ангилал	Ш2 (дунд зэрэг шатдаг)	EN 60695-11-20
2	Авалцан асах ангилал	Д2 (дунд зэрэг дөллөж авалцан асдаг)	MNSGOST 21207:2007 ГОСТ 30402-96
3	Дөлний тархан дэлгэрэлтийн ангилал	ТУ2 (бага зэрэг тархдаг)	ГОСТ Р 51032-97

Тайлбар: Уг хариу нь зөвхөн дээж бүтээгдэхүүнд хамаарагдана. Дүгнэлт нь гаргасан өдрөөс нэг жилийн хугацаанд хүчинтэй.

ШИНЖИЛГЭЭ, ТУРШИЛТ ГҮЙЦЭТГЭСЭН АЮУЛГҮЙ БАЙДЛЫН ҮНЭЛГЭЭНИЙ  
НЭГДСЭН ТӨВИЙН ГАЛЫН ИНЖЕНЕР, ДЭЭСЛЭГЧ

О. БАТБОЛД  
Товог, нэр, гарын үсэг!

Сорилтын дүнг хувилж олшруулбал хүчингүйд тооцно

1425051484



Хавсралт - 3

# ТОХИРЛЫН ГЭРЧИЛГЭЭ

Дугаар: ДБ11/23



## БАРИЛГЫН ХӨГЖЛИЙН ҮНДЭСНИЙ НЭГДСЭН ТӨВ БҮТЭЭГДЭХҮҮН БАТАЛГААЖУУЛАЛТЫН АЛБА

(Баталгаажуулалтын байгууллагын нэр)

Хаяг: УБ хот, Чингэлтэй дүүрэг, 6-р хороо, Бага тойруу 46, 26-1 байр 2-201 тоот

Аж ахуйн нэгж /байгууллага/:

**Нэр:** "ОДКОН САЛХИВЧ" ХХК

**Хаяг:** Улаанбаатар хот, Баянгол дүүрэг, 4-р хороо, "Одконхолдинг" ХХК-ийн үйлдвэр сургалтын төв

**Утас/факс:** 75758229, 99182456

**И-Мэйл:** odconvent@odcon.mn

Энэхүү гэрчилгээг олгоход үндэслэсэн баримт бичгүүд:

**1. Сорилтын үр дүнгийн дугаар, огноо:**

Бүтээгдэхүүний 2023.01.23-ны өдрийн 0000095, 0000096 дугаартай баталгаажуулалтын сорилтын үр дүн ба 2022 оны хөндлөнгийн итгэмжлэгдсэн лабораторийн сорилт туршилтын үр дүнгүүд

**2. Сорилт хийсэн итгэмжлэгдсэн лабораторийн нэр:**

БХБЯ-ны БАРИЛГЫН ХӨГЖЛИЙН ТӨВИЙН БАРИЛГЫН МАТЕРИАЛЫН СОРИЛТ ШИНЖИЛГЭЭНИЙ ИТГЭМЖЛЭГДСЭН ЛАБОРАТОРИ

**3. Бүтээгдэхүүн баталгаажуулалтын зөвлөлийн шийдвэр:**

Бүтээгдэхүүн баталгаажуулалтын зөвлөлийн 2023.02.14-ний өдрийн хурлын тэмдэглэл, шийдвэр

Бүтээгдэхүүн / үйлчилгээний тодорхойлолт:

Нэр:

БТКУС-ийн код:

Стандарт, НТББ-н тэмдэглэгээ:

**ДУЛААН ДАМЖУУЛАХ ХООЛОЙН  
ДУЛААН ТУСГААРЛАЛТЫН  
ХӨӨСӨН ПОЛИУРЕТАН БҮРХҮҮЛ**

68.06

MNS 5352:2004

Баталгаажуулалт явуулсан схем: 2

Дээрх бүтээгдэхүүн нь холбогдох стандарт, норматив техникийн баримт бичиг (НТББ)-ийн шаардлагыг хангаж байгаа тул энэхүү **ГЭРЧИЛГЭЭ**-г олгов.

Баталгаажуулалтын байгууллагын эрх бүхий албан тушаалтан:

Баталгаажуулалтын шинжээч:



... Ф.Мягмар



... С.Тунгалаг

Олгосон огноо: 2023.02.14

Дуусах огноо: 2025.02.14



# ТОХИРЛЫН ГЭРЧИЛГЭЭ

## БАРИЛГА АРХИТЕКТУР КОРПОРАЦИ



www.bak.barilga.mn

51/24

057

Аж ахуйн нэгж/байгууллага/иргэн:

“МЭЙДЖОР САПЛАЙ” ХХКОМПАНИ  
БГДүүрэг 20-р хороо, Баруун үйлдвэрийн бүс  
/16101/, Эрчим хүчний гудамж-37/3 тоотод  
байрлалтай.

Цахим хаяг: info@majorsupply.mn  
www.majorsupply.mn  
у/ф: 77063355  
у: 99051025, 99051207, 99012890

Энэхүү гэрчилгээг олгоход үндэслэсэн баримт бичгүүд:

- Сорилтын үр дүнгийн дугаар, огноо:  
24/158 тоот баталгаажуулалтын болон 2024 онд хийсэн сорилт туршилтын  
ҮР ДҮН
- Сорилт хийсэн итгэмжлэгдсэн лабораторийн нэр  
БАРИЛГА АРХИТЕКТУР КОРПОРАЦИЙН СОРИЛТЫН ЛАБОРАТОРИ
- Удирдлагын тогтолцооны нэр, гэрчилгээний дугаар, олгосон байгууллагын нэр  
ҮББ 51/24  
БАТАЛГААЖУУЛАЛТЫН ЗӨВЛӨЛИЙН 2024.11.29-НЫ ӨДРИЙН ХУРЛЫН ТЭМДЭГЛЭЛ  
БАРИЛГА АРХИТЕКТУР КОРПОРАЦИЙН БҮТЭЭГДЭХҮҮН БАТАЛГААЖУУЛАЛТЫН АЛБА  
ТӨМӨР БЕТОН ЭДЛЭХҮҮН БАТАЛГААЖУУЛАХ БАТАЛГААЖУУЛАЛТЫН СХЕМ

Бүтээгдэхүүн/үйлчилгээний тодорхойлолт:

No.	Нэр, төрөл:	БТКУС-ийн код:	Стандарт, НТББ-ийн тэмдэглэгээ:
	ДУЛААНЫ ШУГАМЫН Л2, Л4, Л5, Л7, Л9, Л10 МАРКИЙН ТӨМӨР БЕТОН ТЭВШ	6810.91.50	MNS 3875:1986 MNS 3997:1987
	ХАЛААЛТЫН ШУГАМЫН ТӨМӨР БЕТОН ТАГ		

Дээрх бүтээгдэхүүн/үйлчилгээ нь холбогдох стандарт, норматив техникийн баримт бичиг (НТББ)-ийн шаардлагыг хангаж байгаа тул энэхүү **ГЭРЧИЛГЭЭ**-г олгов.

Баталгаажуулалтын  
албаны дарга

гарын үсэг

Д.Хансамбуу

Баталгаажуулалтын  
шинжээч

гарын үсэг

Ж.Янжмаа

2024.11.29

Олгосон огноо

2026.11.29

Дуусах огноо